

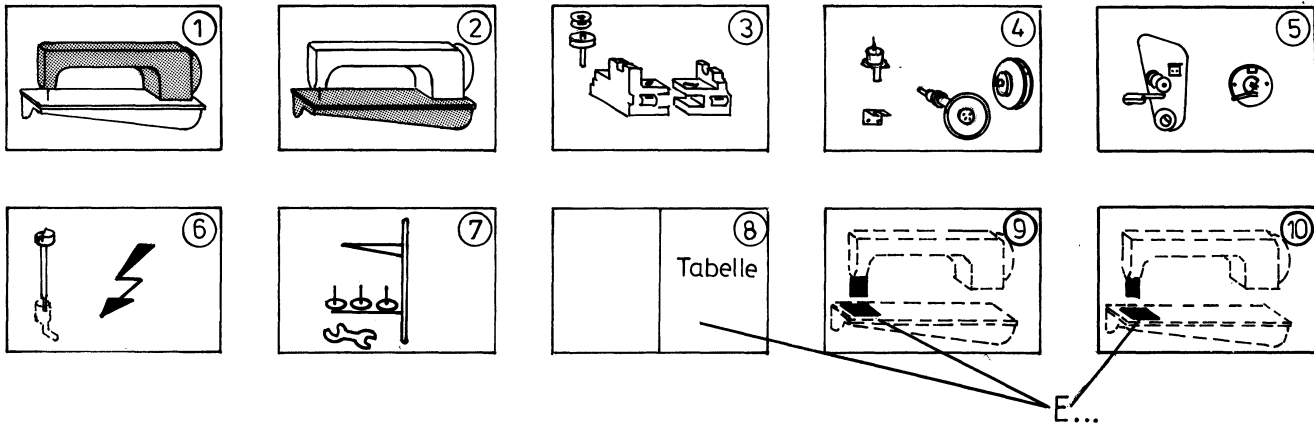

Teileliste und Näheinrichtungen
Parts List and Sewing Equipment

221

Reihenfolge und Aufteilung der Bildtafeln
 Sequence and breakdown of the illustrations
 Suite et division des illustrations



Klasse	Besteht aus
221	
- 76 - 73	$\textcircled{1} \text{A} + \text{B} + \textcircled{2} + \textcircled{3} \text{C1} + \text{D4} + \textcircled{4} \text{G} + \text{J} + \textcircled{5} \text{K1} + \text{L} + \text{M} + \text{N} +$ $\textcircled{6} \text{P3} + \textcircled{7} \text{V} + \text{X}$
- 76 - 273	$\textcircled{1} \text{A} + \text{B} + \textcircled{2} + \textcircled{3} \text{C1} + \text{D3} + \text{D4} + \textcircled{4} \text{G} + \text{J} + \textcircled{5} \text{K2} + \text{L} + \text{M} + \text{N} +$ $\textcircled{6} \text{P3} + \textcircled{7} \text{V} + \text{X} +$
- 76 - FA2 - RAP - 73	$\textcircled{1} \text{A} + \textcircled{2} + \textcircled{3} \text{C2} + \text{D2} + \textcircled{4} \text{E} + \text{G} + \text{H} + \textcircled{5} \text{K3} + \text{L} + \text{M} + \text{O} +$ $\textcircled{6} \text{P1} + \text{Q} + \text{R} + \text{S} + \text{T} + \textcircled{7} \text{U} + \text{V} + \text{W} + \text{X}$
- 76 - FA2 - RAP - 273	$\textcircled{1} \text{A} + \textcircled{2} + \textcircled{3} \text{C2} + \text{D1} + \text{D2} + \textcircled{4} \text{E} + \text{G} + \text{H} + \textcircled{5} \text{K4} + \text{L} + \text{M} + \text{O} +$ $\textcircled{6} \text{P2} + \text{Q} + \text{R} + \text{S} + \text{T} + \textcircled{7} \text{U} + \text{V} + \text{W} + \text{X}$
	Bildtafel Nr. _____ Pos. Nr. _____

INFORMATION ZUR HANDHABUNG DER TEILELISTE

1. Allgemeines

1.1 Im Inhaltsverzeichnis sind die Teile-Nr. nach steigenden Nr. geordnet.

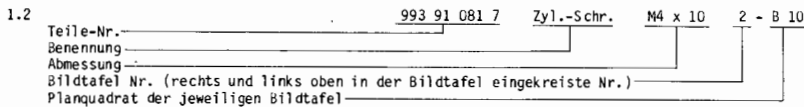

1.4 Bei Bestellung bitte Teile-Nr. mit Benennung angeben.

1.5 Zu einer Einheit gehörende Einzelteile sind durch eine strichpunktierte Linie eingerahmt. Die Einheit kann auch komplett unter der voll eingerahmten Teile-Nr. bestellt werden. Zu dieser Einheit gehören keine Teile, deren Nr. außerhalb der strichpunktierten Linie steht.

2.1 Verwendete Bildzeichen

N = nicht als Einzelteil lieferbar

Mg = mustergebunden, bei Ersatzteilebestellung bitte Muster einschicken oder Form-Nr. angeben

= siehe Mechanikeranleitung

= flüssig sichern, kleben, dichten
Loctite 270, Nr.990 49 034 6



= Länge oder Fläche



= ohne Fadenabschneider



= mit Fadenabschneider



= links



= rechts

← = Hinweis auf Unterscheidungsmerkmal

mm = Maße

V = veraltete Ausführung

d.W. = auf Wunsch



1 Nadel



2 Nadeln

2.3 Sollten Sie ein Teil nicht in der Ersatzteilliste auffinden, was durch technische Änderungen vorkommen kann, dann geben Sie uns bitte zur Teile- und Funktionsbeschreibung, evtl. Teil skizzieren, die genaue Unterklasse und Fabrik-Nr. lt. Typenschild bekannt.

3. Elektro-Teile

3.1 Bei Elektrokabeln und pneumatischen Schläuchen ist es erforderlich, die gewünschte Meterzahl anzugeben.

3.2 Bei Bestellungen von Elektroteilen bitten wir die zusätzlichen Angaben, die in Klammern hinter der Teile-Nr. stehen, mit anzugeben.

3.3 Elektroteile sind zum schnellen Auffinden im Lageplan mit einer Positions-Nr. gekennzeichnet. Die Teile sind wie in Punkt 1.5 beschrieben aufgeführt.

3.4 Nicht nummerierte Elektroteile können nach der Bezeichnung z.B. "Transistor T6" oder "Widerstand 1KΩ 0,5W" und der dazugehörigen Stromlaufplan-Nr. bestellt werden.

4. Auf Anfrage stehen weitere Ersatzteillisten zur Verfügung, zB.: für "Nähgarnituren", "Apparate", "Zusatzeinrichtungen für Nähmaschinen" (elektrische und pneumatische Ausstattungen wie RAP, Antriebe usw.), Gestelle usw.

5. Jeder Nachdruck, auch der auszugsweise, ist nur mit unserer Genehmigung gestattet. Änderungen behalten wir uns vor.

Gruppe : B

INFORMATION ON USING THE SPARE PARTS LIST

1. In general

1.1 The part numbers are listed in numerical order in the table of contents.

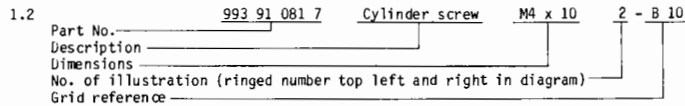

1.4 When ordering please quote the part number together with description.

1.5 The component parts belonging to a "unit" are shown enclosed within a dot-dash frame. A "unit" can also be ordered complete by quoting the fully enclosed number within the dot-dash frame. Any parts, the numbers of which are shown outside the dot-dash frame, are not included with the "unit" and must be ordered separately.

2.1 Symbols applied

N = not available as separate part

Mg = calls for a sample; when ordering a spare part please submit a sample or indicate the number of the shape

= see mechanics manual

= secure by glueing, seal
Loctite 270, No 990 49 034 6



= declar length or area



= without thread cutter



= with thread cutter



= left



= right

← = point of alteration

mm = measurement

V = obsolete

d.W. = on request



1 needle



2 needles

2.3 Should a part not be found in the spare parts list, possibly due to technical alteration, please describe the part and its function as fully as possible when ordering. Please quote also the sub-class and serial number according to the specification plate.

3. Electrical parts

3.1 Please quote the required length in meters for electric cables and pneumatic hoses.

3.2 When ordering electrical parts, please include the additional data in brackets behind the part number.

3.3 To facilitate quick location, electrical components are marked with a position number in the situation-plan in the upper right hand corner of each electro sheet. Please order as in 1.5.

3.4 Electrical parts which are not numbered can be ordered according to their specification, e.g. "Transistor T6" or "Resistor 1KΩ 0.5W" and the appropriate circuit plan.

4. On request, further spare parts lists are available, e.g. "Sewing components", "Attachments", Additional equipment for sewing machines" (electrical and pneumatic equipment, RAP, motors etc.), "Stands" etc.

5. All reproductions, whether whole or in part, require our permission. Technical specifications subject to alteration.

Gruppe : B

INSTRUCTIONS RELATIVES A L'UTILISATION DE LA LISTE DE PIÈCES DE RECHANGE

1. Généralités

1.1 Dans la table des matières, les numéros de pièces sont classés dans l'ordre croissant:

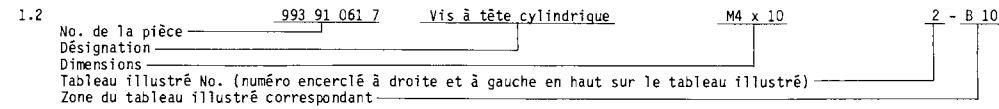

1.4 En cas de commandes indiquer sur le bon de commande le numéro de la pièce et la désignation correspondante.

1.5 Les pièces détachées faisant partie d'une unité sont encadrées d'une ligne en traits et points. L'unité peut aussi être commandée, sous le numéro entièrement encadré (dans une case), comme unité complète. Cette unité ne comprend pas les pièces dont le numéro est marqué à l'extérieur de la ligne en traits et points.

2.1 Symboles utilisés

- | | | | | | | |
|--|--|---|--------------------|--------------------------------------|--|-------------|
| N = non livrable comme pièce indivle | | = indiquer longueur ou surface | | = indication pour point de variation | | 1 aiguille |
| MG = nécessite un échantillon; lorsque vous commandez une pièce de rechange veuillez soumettre un échantillon ou spécifiez le numéro de la forme | | = sans coupe-fil | mm = mesures | V = ancien model | | 2 aiguilles |
| | | = avec coupe-fil | d.W. = sur demande | | | |
| | | = voir instructions pour le mécanicien | | | | |
| | | = coller, fermer hermétiquement
Loctite 270, No. 99049 034 6 | | | | |
| | | = gauche | | | | |
| | | = droite | | | | |

2.3 Pour le cas où vous ne trouveriez pas une pièce dans la liste des pièces de rechange, ce qui pourrait arriver à la suite de modifications techniques, nous vous prions de nous fournir, avec la description des pièces et du fonctionnement, des croquis des pièces éventuels, la sous-classe exacte et le numéro d'usine, tel qu'il est marqué sur la plaquette de type.

3. Pièces de la partie électrique

3.1 Pour les câbles électriques et les tuyaux pneumatiques, il est indispensable de nous communiquer le nombre de mètres désiré.

3.2 Veuillez nous préciser, dans les commandes de pièces pour la partie électrique, les indications supplémentaires marquées entre parenthèses après les numéros de pièces.

3.3 Les pièces de la partie électrique sont repérées par un numéro de position, afin qu'il soit possible de les trouver rapidement sur le plan de position. Les pièces sont indiquées comme mentionné au point 1.5.

3.4 Les pièces de la partie électrique non numérotées peuvent être commandées selon la désignation, par exemple "Transistor T6" ou "Résistance 1KΩ 0,5 W" et le numéro du schéma développé correspondant.

4. Sur demande, d'autres listes de pièces de rechange sont mise à votre disposition, par exemple "Garnitures de couture", "Appareils", "Équipement supplémentaires pour les machines à coudre" (équipement électrique et pneumatique comme RAP, moteurs etc.) batis etc.

5. Toute réimpression, même partielle, est interdite sans notre autorisation. Nous nous réservons le droit de procéder à des changements.

INFORMACIONES RELATIVAS A LA UTILIZACIÓN DE LA LISTA DE LAS PIEZAS DE RECAMBIO

1. Informaciones generales

1.1 En el índice, los números de las piezas de recambio están especificados en el orden creciente.

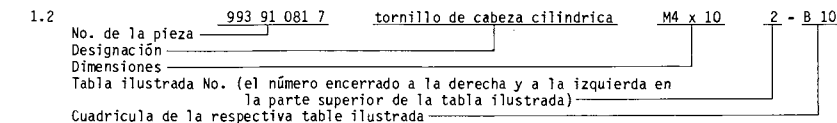

1.4 Indicar en el pedido el número de la pieza y la designación.

1.5 Las piezas individuales que pertenecen a una unidad están encerrados por una línea de trazos y puntos. Es también posible pedir la unidad completa precisando el número de la pieza enteramente encerrado. Esta unidad no incluye las piezas cuyo número se encuentra fuera de la línea de trazos y puntos.

2.1 Símbolos empleados

- | | | | | | | |
|--|--|---|-------------------|-------------------------------------|--|----------|
| N = No se entrega como pieza individual | | = Indicar largo y superficie | | = Advertencia de que hay | | 1 aguja |
| MG = Exige la muestra, al pedir la pieza de recambio hay que someter la muestra o precisar el número de la forma | | = Sin cortahilos | mm = medidas | V = Estado de fabricación anticuado | | 2 agujas |
| | | = Con cortahilos | d.W. = a petición | | | |
| | | = Vase Instrucciónes para el mecánico | | | | |
| | | = Asegurar con líquido, pegar, obturar
Loctite 270, no990 49 034 6 | | | | |
| | | = izquierda | | | | |
| | | = derecha | | | | |

2.3 Si Vd. no puede encontrar una pieza en la lista de las piezas de recambio, lo que es posible en caso de modificaciones técnicas, entonces rogamos describir la pieza y el funcionamiento y bosquejar eventualmente la pieza y especificar la sub-clase y el número de fabricación según la placa indicadora de tipo.

3. Piezas del sistema eléctrico

3.1 En caso de cables eléctricos y de tubos neumáticos hay que indicar el largo deseado en metros.

3.2 Al pedir piezas eléctricas, precisar también los detalles contenidos entre paréntesis detrás del número de la pieza.

3.3 Las piezas del sistema eléctrico llevan un número de referencia. Así es posible localizarlas más rápidamente en el plano de posición. Las piezas son indicadas según el punto 1.5.

3.4 Las piezas eléctricas no numeradas pueden ser pedidas indicando la designación, por ejemplo "Transistor T6" o "resistencia 1KΩ 0,5 W" así como el número del esquema de los circuitos.

4. A petición, se tiene además a su disposición listas de las piezas de recambio, por ejemplo "Equipo de coser", "Aparatos", "Equipo suplementario para máquinas de coser" (equipo eléctrico y neumático como RAP, motores etc.) las bancadas etc.

5. Está prohibida toda reproducción, incluso parcial, sin nuestra autorización. Nos reservamos el derecho de proceder a modificaciones.

INFORMAZIONE PER L'UTILIZZAZIONE DEL LIBRETTO PARTI DI RICAMBIO

1. Generalità

1.1 Nell'indice i numeri dei pezzi sono ordinati secondo numero progressivo.

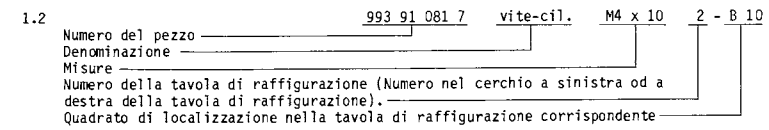

1.4 Per l'ordine indicare il numero del pezzo e la sua denominazione.

1.5 Pezzi singoli componenti un gruppo sono racchiusi in una linea a punti e tratti. Il gruppo può essere anche ordinato completo indicando all'ordine il numero di pezzo incorniciato da una linea continua. I pezzi il cui numero è situato fuori della linea a punti e tratti non appartengono al gruppo.

2.1 Abbreviazioni e simboli utilizzati:

- | | | | | | | |
|---|--|---|--------------------|--|--|--------|
| N = Non fornibile come pezzo singolo | | = Indicare la lunghezza o la superficie | | = Indicazione per notare le difference tra i pezzi | | 1 ago |
| MG = Dipendente dal campione, ordinando i pezzi di ricambio. Inviare un campione oppure indicare il numero di forma | | = Senza rasafilo | mm = Misura | V = Esecuzione invecchiata | | 2 aghi |
| | | = Con rasafilo | d.W. = A richiesta | | | |
| | | = vedi libretto istruzioni per, meccanici | | | | |
| | | = Fissaggio, incollaggio o tenuta del pezzo tramite liquido Loctite 270, Nr. 990 48 034 6 | | | | |
| | | = Sinistra (o) | | | | |
| | | = Destra (o) | | | | |

2.3 Nel caso che un pezzo non si trovi nel libretto parti di ricambio, caso che può accadere a causa delle continue innovazioni tecniche, indicate, accanto alla descrizione della funzione del pezzo e l'eventuale schizzo o descrizione minuta del pezzo, la classe e sottoclasse esatta ed il numero di fabbricazione riportati in targhetta

3. Componenti elettrici

3.1 Ordinando cavi elettrici o tubi pneumatici è necessario indicare la lunghezza in metri.

3.2 Ordinando componenti elettrici indicare i dati suppletivi segnati in parentesi dietro il numero del pezzo.

3.3 I componenti elettrici sono contrassegnati con un numero di posizione nella planimetria per facilitare e sveltere la loro localizzazione. I pezzi sono contraddistinti come descritto nel punto 1.5.

3.4 Componenti elettrici non numerati possono essere ordinati sotto il simbolo dello schema elettrico per esempio "Transistor T6" oppure "Resistenza 1KΩ 0,5W" indicando suppletivamente il numero dello schema elettrico al quale i componenti appartengono.

4. A richiesta, esistono ulteriori libretti di parti di ricambio per esempio "Organi di cucitura", "Apparecchiature", "Apparecchiature supplementari per le macchine per cucire" (equipaggiamenti elettrici e pneumatici, RAP, motori etc.) sostegni etc.

5. Ogni riproduzione intera o parziale è permessa solo con la nostra approvazione. Ci riserviamo ogni diritto di modifica.

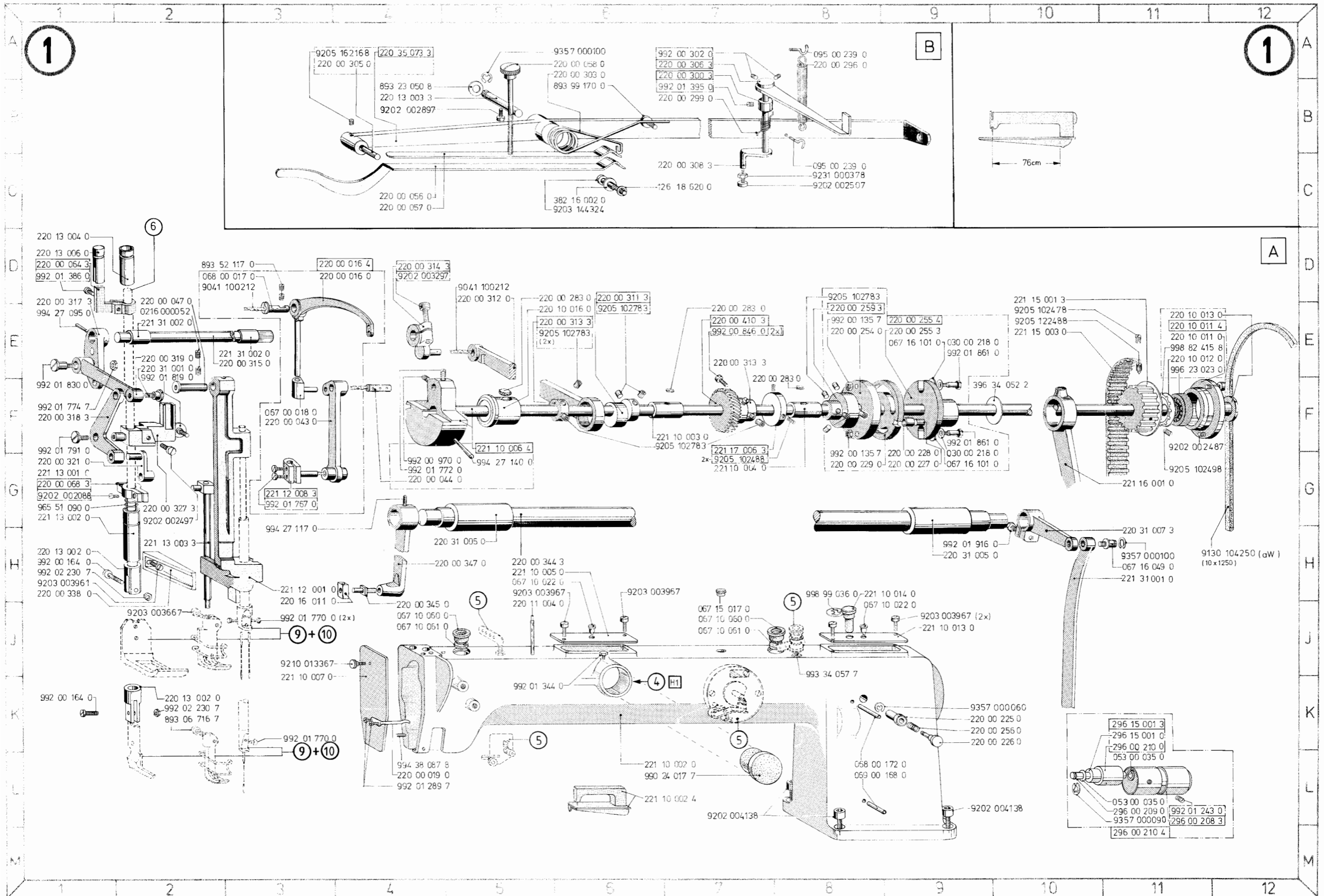

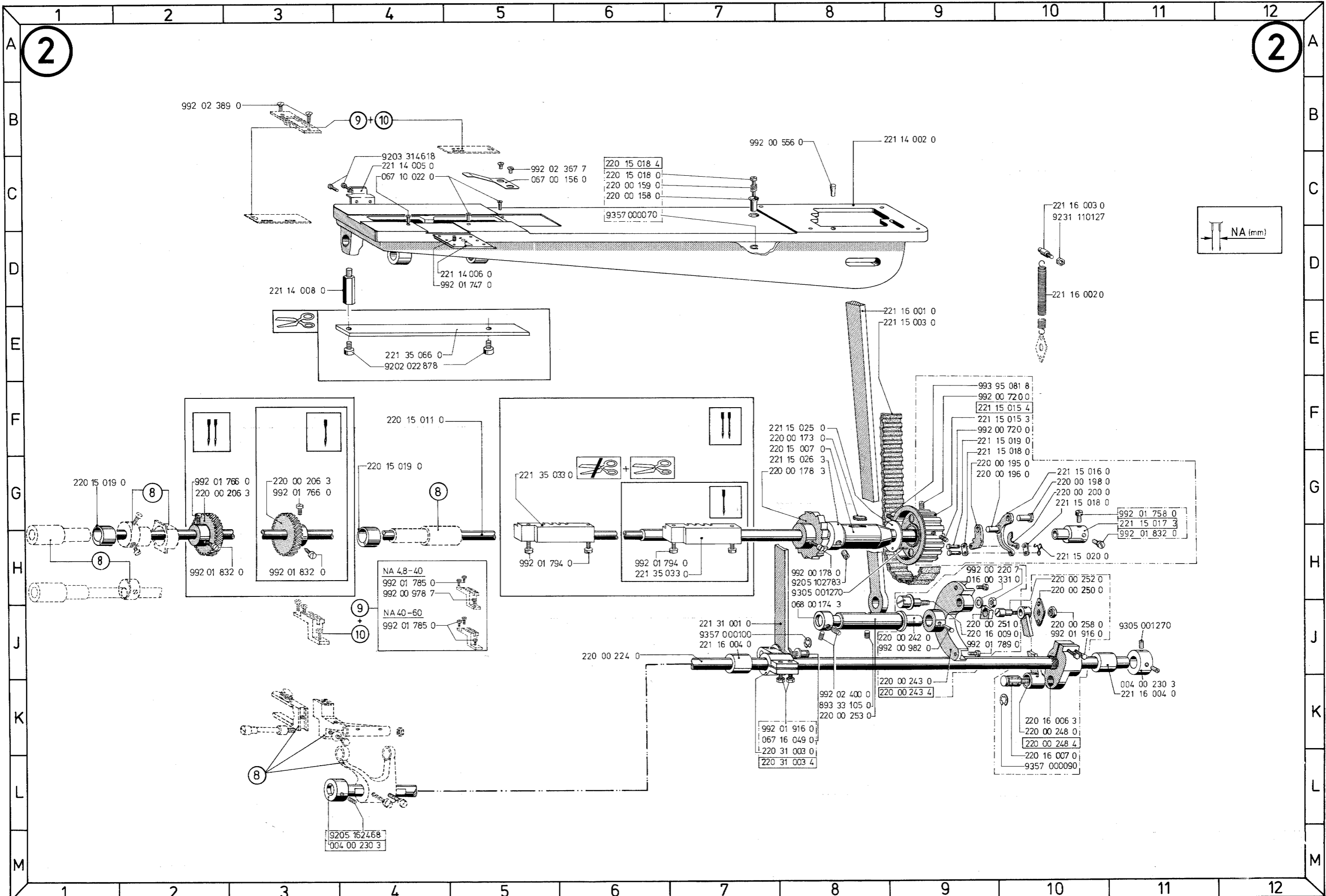

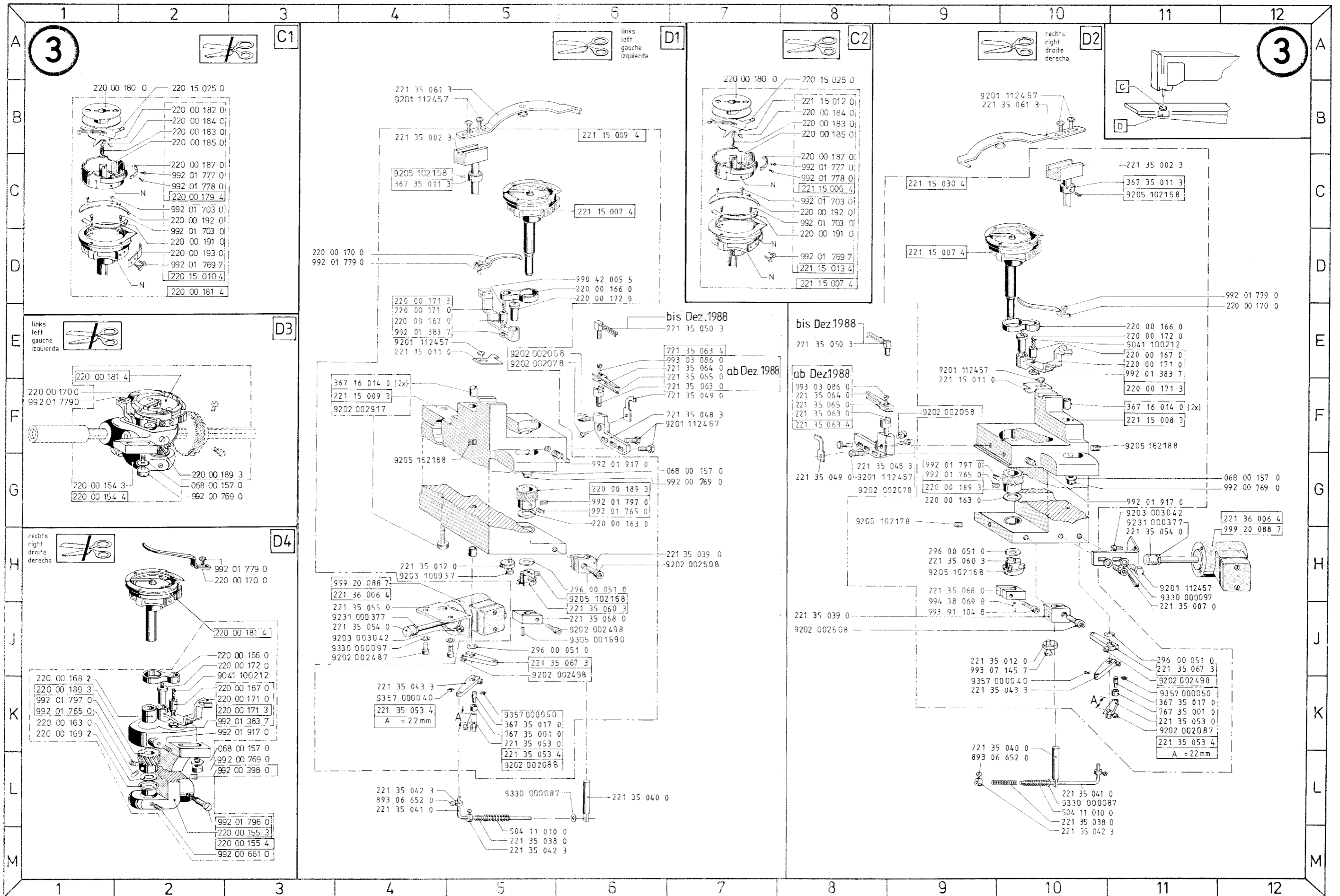

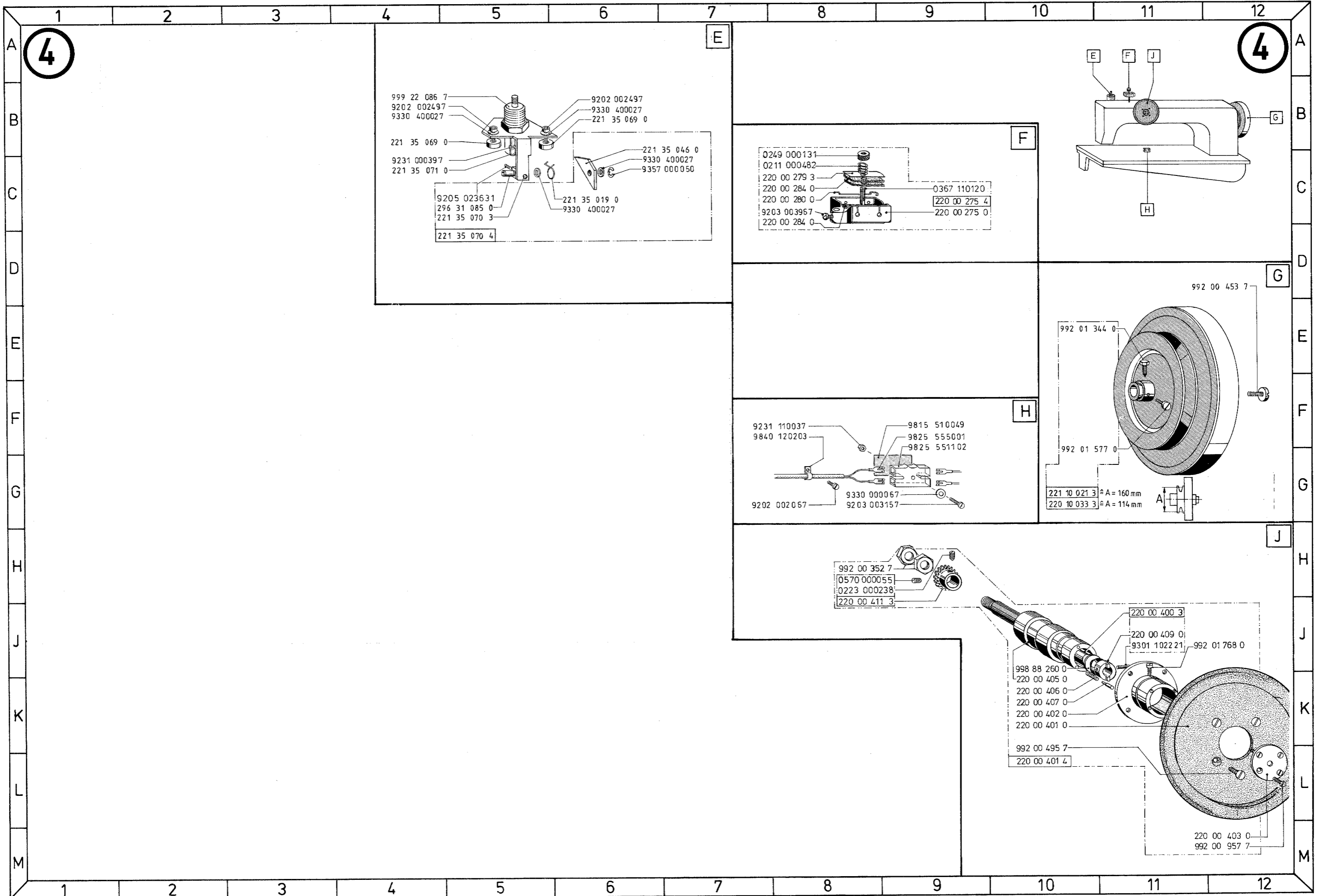

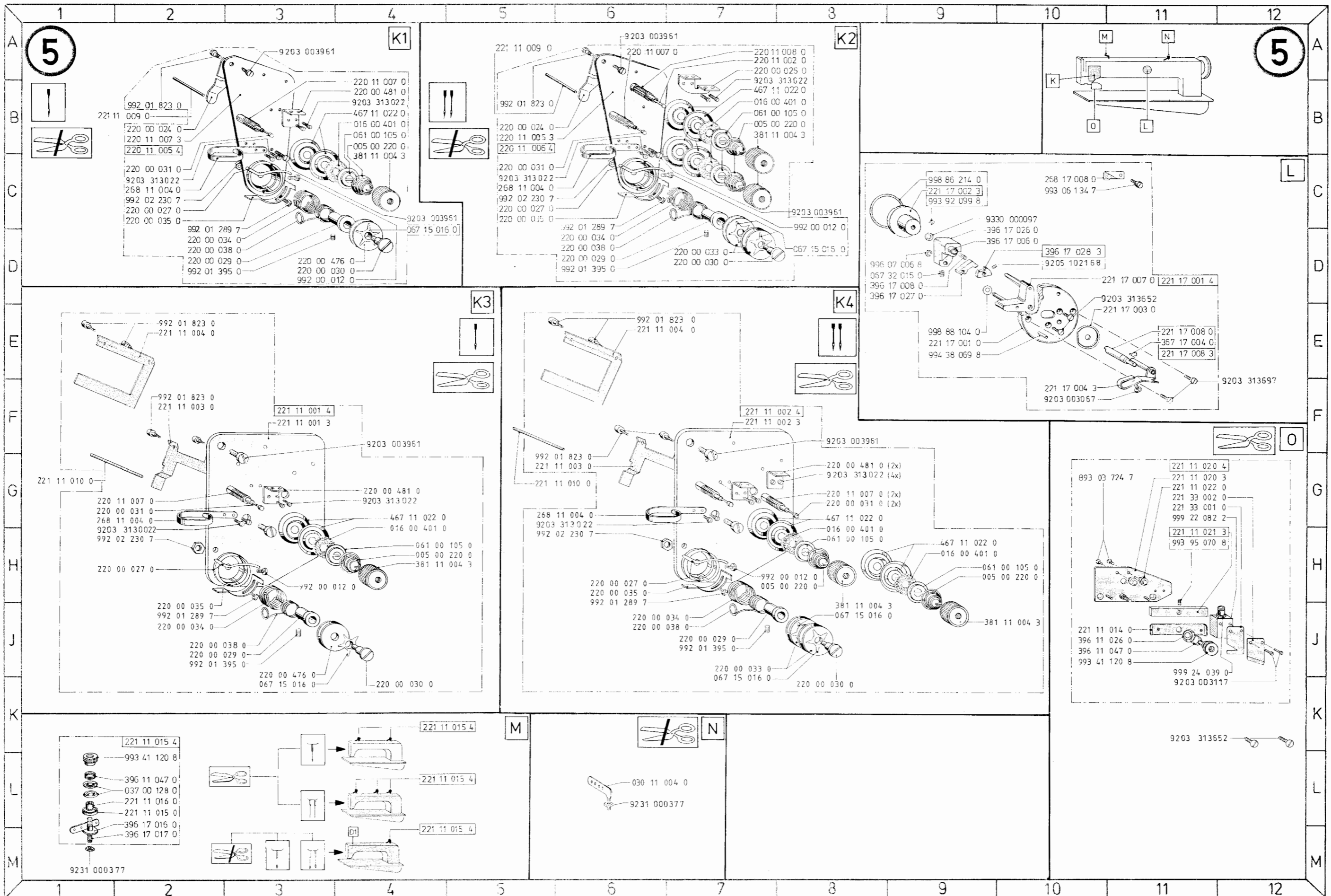

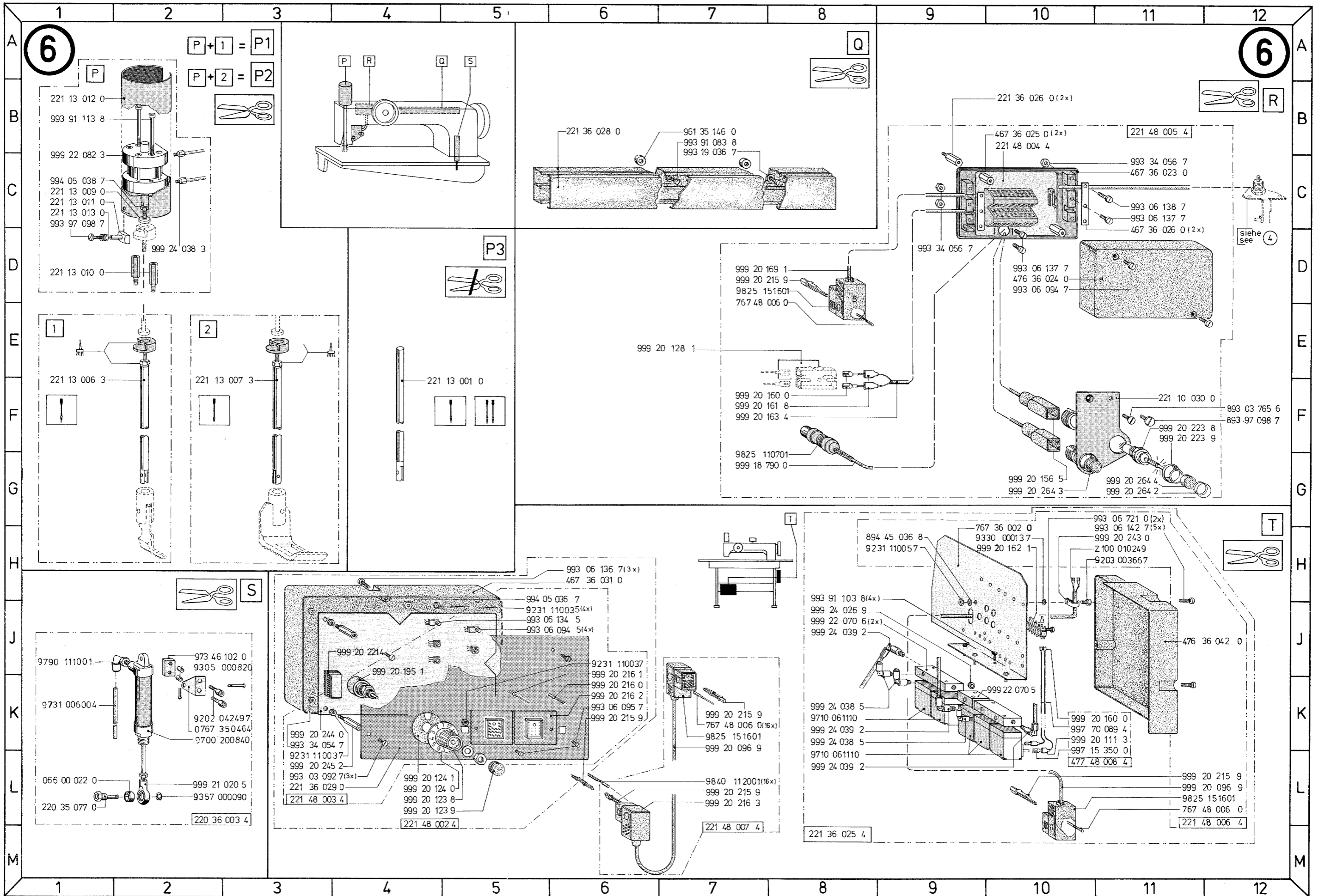

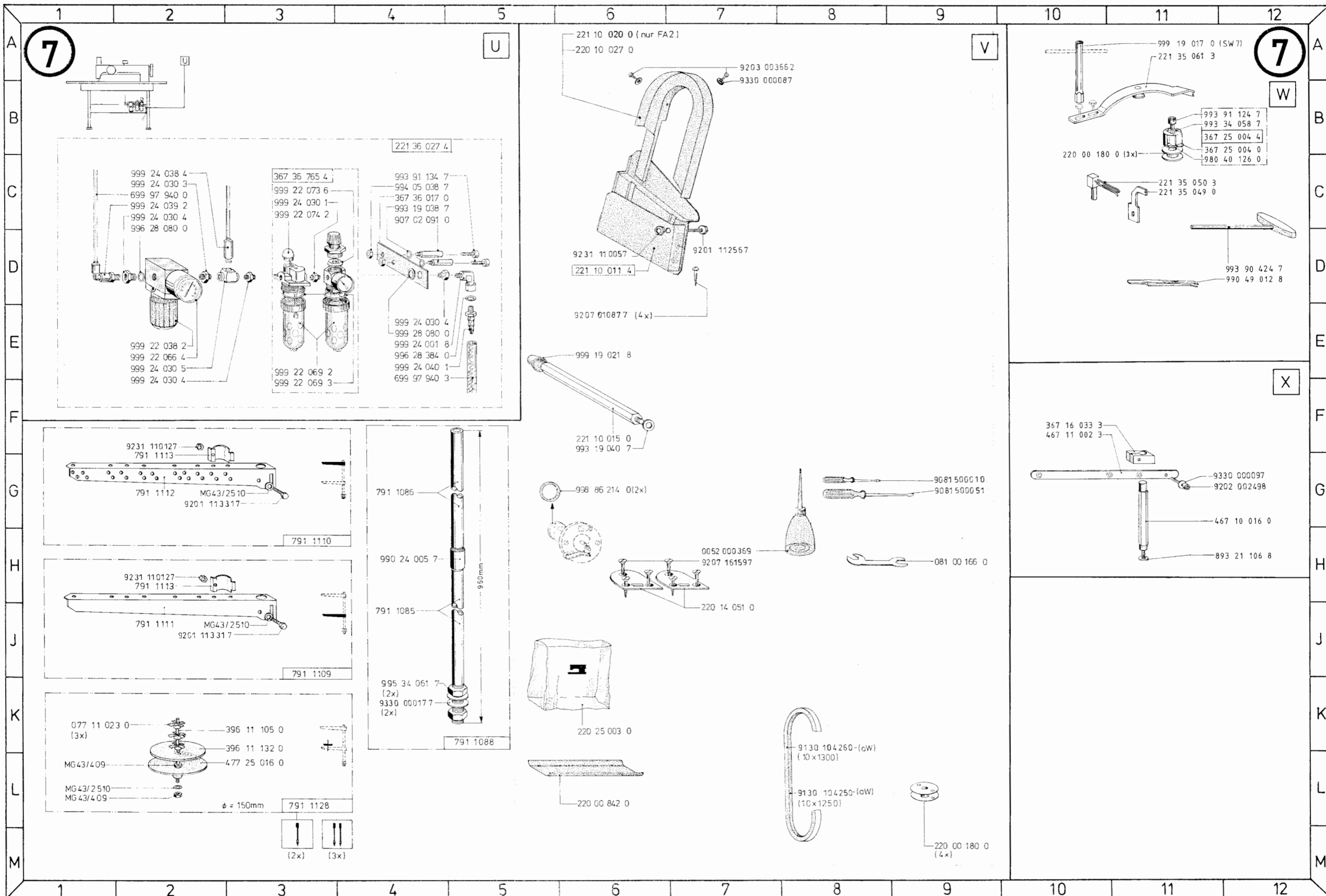

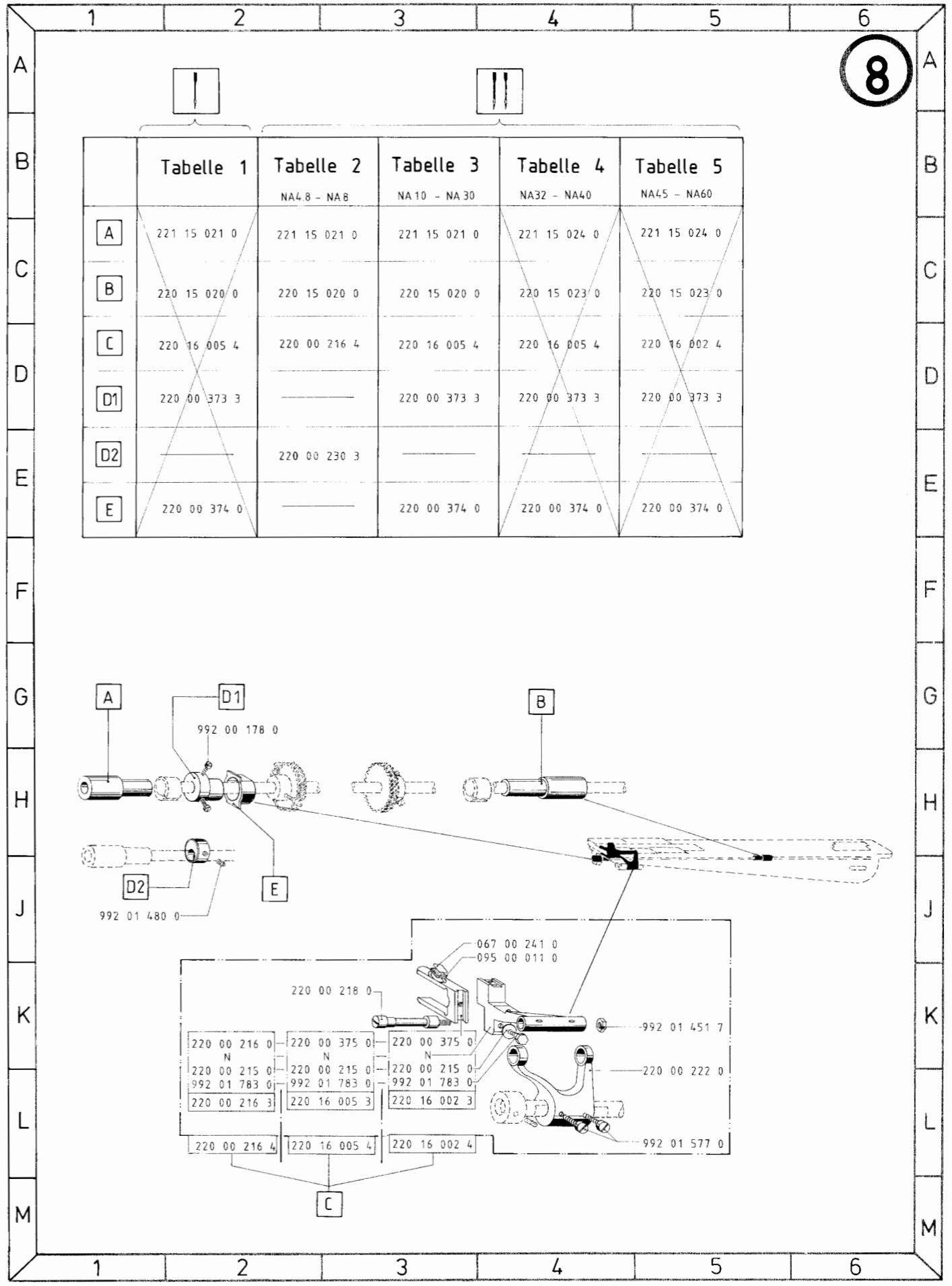

9

9

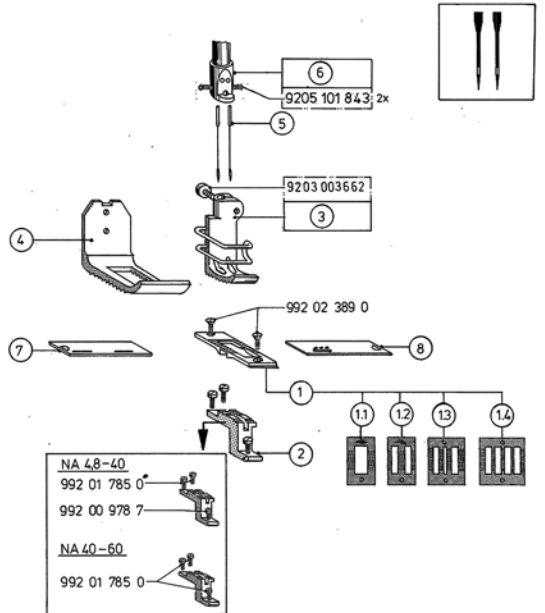

* = hinzu
 221 11 011 0
 9203 003652

221	NA	E-Nr. K 221...	Pos. Nr. 1	Pos. Nr. 2	Pos. Nr. 3	Pos. Nr. 4	5	6	7	8	9	10	11	12
-76-273	4,8		221 20 201 0	1.1	220 21 219 0		220 22 202 3		220 22 203 0		7x23	221 23 201 4	221 14 231 0	221 14 201 0
	6	E 20/ 6	221 20 202 0	1.1	220 21 239 0		220 22 242 3		220 22 243 0		7x23	221 23 006 3	221 14 231 0	221 14 202 0
	8	E 20/ 8	221 20 203 0	1.2	220 21 220 0		220 22 204 3		220 22 205 0		7x23	221 23 007 3	221 14 232 0	221 14 203 0
	10	E 20/10	221 20 204 0	1.2	220 21 221 0		220 22 206 3		220 22 207 0		7x23	221 23 008 3	221 14 232 0	221 14 204 0
	12	E 20/12	221 20 205 0	1.2	220 21 222 0		220 22 208 3		220 22 209 0		7x23	221 23 009 3	221 14 233 0	221 14 205 0
	14	E 20/14	221 20 206 0	1.2	220 21 223 0		220 22 210 3		220 22 211 0		7x23	221 23 206 4	221 14 233 0	221 14 206 0
	15		221 20 207 0	1.3	220 21 224 0		220 22 212 3		220 22 213 0		7x23	221 23 207 4	221 14 234 0	221 14 207 0
	16	E 20/16	221 20 208 0	1.3	220 21 225 0		220 22 214 3		220 22 215 0		7x23	221 23 208 4	221 14 234 0	221 14 208 0
	18	E 20/18	221 20 209 0	1.3	220 21 226 0		220 22 216 3		220 22 217 0		7x23	221 23 209 4	221 14 234 0	221 14 209 0
	20	E 20/20	221 20 210 0	1.3	220 21 227 0		220 22 218 3		220 22 219 0		7x23	221 23 013 3	221 14 235 0	221 14 210 0
	22		221 20 211 0	1.3	220 21 228 0		220 22 220 3		220 22 221 0		7x23	221 23 211 4	221 14 235 0	221 14 211 0
	24		221 20 212 0	1.3	220 21 229 0		220 22 222 3		220 22 223 0		7x23	221 23 212 4	221 14 101 0	221 14 212 0
	25	E 20/25	221 20 213 0	1.3	220 21 230 0		220 22 224 3		220 22 225 0		7x23	221 23 213 4	221 14 101 0	221 14 213 0
	26		221 20 214 0	1.3	220 21 231 0		220 22 232 3		220 22 233 0		7x23	221 23 214 4	221 14 236 0	221 14 214 0
	28		221 20 215 0	1.3	220 21 236 0		220 22 236 3		220 22 237 0		7x23	221 23 215 4	221 14 236 0	221 14 215 0
	29		221 20 216 0	1.3	220 21 231 0		220 22 232 3		220 22 233 0		7x23	221 23 215 4	221 14 237 0	221 14 216 0
	31		221 20 217 0	1.3	220 21 240 0		220 22 244 3		220 22 245 0		7x23	221 23 217 4	221 14 238 0	221 14 217 0
	32		221 20 218 0	1.3	220 21 238 0		220 22 240 3		220 22 241 0		7x23	221 23 218 4	221 14 238 0	221 14 218 0
*	40	E 20/40	221 20 222 0	1.3	220 21 002 0		221 22 004 3		221 22 005 0		7x23	221 23 222 4	221 14 242 0	221 14 222 0
*	50		221 20 223 0	1.4	220 21 232 0		220 22 226 3		220 22 227 0		7x23	221 23 219 4	221 14 239 0	221 14 219 0
	60	E 20/60	221 20 224 0	1.4	220 21 223 0		220 22 228 3		220 22 229 0		7x23	221 23 220 4	221 14 240 0	221 14 220 0
	70		221 20 225 0	1.4	220 21 224 0		220 22 243 3		220 22 235 0		7x23	221 23 221 4	221 14 241 0	221 14 221 0
-FA2-RAP-273			221 20 226 0	1.4	220 21 219 0		220 22 202 3		220 22 203 0		7x23	221 23 201 4	221 14 231 0	221 14 201 0
	6	E 21/ 6	221 20 232 0	1.1	220 21 239 0		220 22 242 3		220 22 243 0		7x23	221 23 202 4	221 14 231 0	221 14 202 0
	8	E 21/ 8	221 20 233 0	1.2	220 21 220 0		220 22 204 3		220 22 205 0		7x23	221 23 203 4	221 14 232 0	221 14 203 0
	10	E 21/10	221 20 234 0	1.2	220 21 221 0		220 22 206 3		220 22 207 0		7x23	221 23 204 4	221 14 232 0	221 14 204 0
	12	E 21/12	221 20 235 0	1.2	220 21 222 0		220 22 208 3		220 22 209 0		7x23	221 23 205 4	221 14 233 0	221 14 205 0
	14	E 21/14	221 20 236 0	1.2	220 21 223 0		220 22 210 3		220 22 211 0		7x23	221 23 206 4	221 14 233 0	221 14 206 0
	15		221 20 237 0	1.3	220 21 224 0		220 22 212 3		220 22 213 0		7x23	221 23 207 4	221 14 234 0	221 14 207 0
	16	E 21/16	221 20 238 0	1.3	220 21 225 0		220 22 214 3		220 22 215 0		7x23	221 23 208 4	221 14 234 0	221 14 208 0
	18	E 21/18	221 20 239 0	1.3	220 21 226 0		220 22 216 3		220 22 217 0		7x23	221 23 209 4	221 14 234 0	221 14 209 0
	20	E 21/20	221 20 240 0	1.3	220 21 227 0		220 22 218 3		220 22 219 0		7x23	221 23 210 4	221 14 235 0	221 14 210 0
	22		221 20 241 0	1.3	220 21 228 0		220 22 220 3		220 22 221 0		7x23	221 23 211 4	221 14 235 0	221 14 211 0
	24		221 20 242 0	1.3	220 21 229 0		220 22 222 3		220 22 223 0		7x23	221 23 212 4	221 14 101 0	221 14 212 0
	25	E 21/25	221 20 243 0	1.3	220 21 230 0		220 22 224 3		220 22 225 0		7x23	221 23 213 4	221 14 101 0	221 14 213 0
	28		221 20 244 0	1.3	220 21 231 0		220 22 238 3		220 22 239 0		7x23	221 23 214 4	221 14 236 0	221 14 214 0
	30		221 20 245 0	1.3	220 21 236 0		220 22 236 3		220 22 237 0		7x23	221 23 215 4	221 14 236 0	221 14 215 0
	32		221 20 246 0	1.3	220 21 231 0		220 22 232 3		220 22 233 0		7x23	221 23 215 4	221 14 237 0	221 14 216 0
	34		221 20 247 0	1.3	220 21 240 0		220 22 244 3		220 22 245 0		7x23	221 23 217 4	221 14 238 0	221 14 217 0
	36		221 20 248 0	1.3	220 21 238 0		220 22 240 3		220 22 241 0		7x23	221 23 218 4	221 14 238 0	221 14 218 0
	40	E 21/40	221 20 256 0	1.3	221 21 002 0		221 22 004 3		221 22 005 0		7x23	221 23 222 4	221 14 242 0	221 14 222 0
	45		221 20 249 0	1.4	220 21 232 0		220 22 226 3		220 22 227 0		7x23	221 23 219 4	221 14 239 0	221 14 219 0

◆ Die Teile der Tabelle...
 gehören noch zur Einrichtung
 The parts in the list
 belong to the device

10

10

Standard

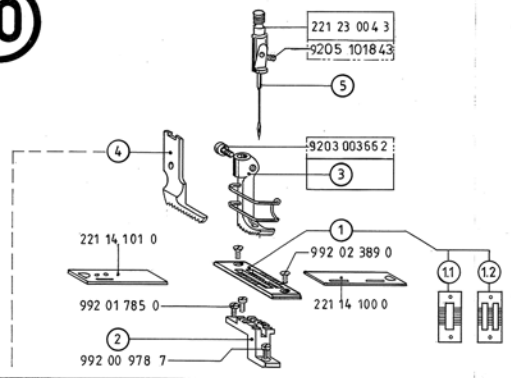

221	E-Nr. K 221...	①	②	③	④	⑤
-76-73	E 1	221 20 001 0	1.2	220 21 009 0	220 22 002 3	220 22 001 0
	E 17	221 20 001 0	1.2	221 21 009 0	220 22 002 3	220 22 029 0
		221 20 002 0	1.2	220 21 009 0	220 22 002 3	220 22 001 0
-FA2-RAP-73	E 2	221 20 005 0	1.1	220 21 009 0	221 22 014 3	220 22 001 0
		221 20 005 0	1.1	220 21 009 0	221 22 014 3	220 22 029 0
	E 18	221 20 005 0	1.1	221 21 009 0	221 22 014 3	220 22 029 0
	E 31	221 20 048 3	1.2	221 21 009 0	221 22 014 3	220 22 001 0

Auf Wunsch on request, sur demande, a peticion, a richiesta Kpl.-Lieferungen siehe Preisliste

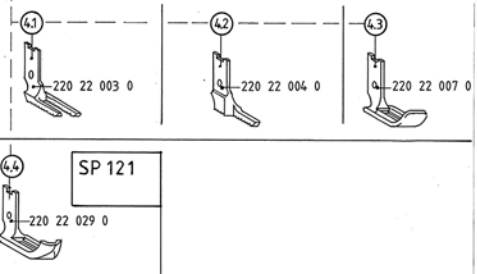

PK 20K
KORDEL

③	④	a
220 22 014 3	220 22 015 0	4mm
220 22 016 3	220 22 017 0	5mm
220 22 018 3	220 22 019 0	6mm

PK 205
KORDEL

③	④	a
220 22 010 3	220 22 013 0	4mm
220 22 011 3	220 22 013 0	5mm
220 22 012 3	220 22 013 0	6mm

GPK 331
221 24 007 4
KEDER

①	②	③	④	a
221 20 050 0	221 21 001 0	221 22 010 3	221 22 011 0	10mm
221 20 050 0	221 21 001 0	221 22 001 3	221 22 002 0	12mm
221 20 050 0	221 21 001 0	221 22 012 3	221 22 013 0	8mm

PK 206
KORDEL

③	④	a
220 22 008 3	220 22 009 0	6mm

Interims Ersatzteilleiste
Provisional spare parts list
Liste provisoire de pieces de rechange
Lista de repuestos interina
Lista provvisoria di pezzi di ricambio

Teile-Nr.	Benennung	Bildtafel	Teile-Nr.	Benennung	Bildtafel	Teile-Nr.	Benennung	Bildtafel	Teile-Nr.	Benennung	Bildtafel
KLASSE 221		26.10.88	220 00 038 0	ANZUGSFEDER	502 5J2 506 5J6	220 00 223 0	VORSCHUBWELLE	2J6	220 00 375 0	GABEL	8K3
004 00 230 3	STELLRING	2M4 2K11	220 00 042 3	KLOBEN		220 00 224 0	VORSCHUBWELLE	2J6	220 00 400 3	KUPPLUNGSWELLE VO.	4J11
005 00 220 0	KEGELFEDER	5B4 5H4 5B7 5H8 5H10	220 00 043 0	GELENK	1F3	220 00 225 0	ARRETIERBUCHSE	1K10	220 00 401 0	HANDRAD VO.	4K10
016 00 401 0	SCHEIBE FILZ	5B4 5G4 5B7 5H8 5H9	220 00 044 0	BOLZEN	1E4	220 00 226 0	ARRETIERBOLZEN	1K10	220 00 401 3	HANDRAD VO.	
025 15 081 0	SINTERBUCHSE	2M9	220 00 047 0	BOLZEN	1D2	220 00 227 0	ROLLENBOLZEN	169	220 00 401 4	HANDRAD VO.	4K10
030 00 218 0	FEDERSCHEIBE	1E9 169	220 00 056 0	BLATTFEDER	1C4	220 00 228 0	ROLLE	169	220 00 402 0	FLANSCH	4K10
030 11 004 0	FADENFUEHRUNG	5L6	220 00 057 0	BLATTFED.VERSTAERKER	1C4	220 00 229 0	KURVENSCHLEIBE	168	220 00 403 0	KUPPLUNGSSCHLEIBE	4M12
037 00 128 0	FADENSPANN.SCHEIBE	5L2	220 00 058 3	REGULIERSCHRAUBE	1A6	220 00 230 3	HUBEXZENTER	2J1 8E2	220 00 405 0	HANDRADW.BUCHSE VO.	4K10
053 00 035 0	SCHEIBE	1L11	220 00 064 3	FUEHRUNGSKLOBEN	1D1		NA4,8;6,8		220 00 406 0	DRUCKFEDER	4K10
061 00 105 0	ROSETTE	5B4 5H4 5B7 5H8 5H10	220 00 068 3	FEDERKLOBEN	161	220 00 242 0	KULISSENWELLE	2J9	220 00 407 0	DRUCKSTIFT	4K10
067 00 018 0	GLEITHUELSE D=6,35	1F3	220 00 154 3	GREIFERLAGER LI.	361	220 00 243 0	UMSCHALKULISSE	2K9	220 00 409 0	HANDRADKUPPLUNG VO.	4J11
067 00 156 0	SPERRFEDER	2C5	220 00 154 4	GREIFERLAGER LI.	361	220 00 243 4	UMSCHALKULISSE	2K9	220 00 410 3	SCHRAUBENRAD	1E7
067 00 241 0	KLAMMER,OELFILZ	8J4	220 00 155 3	GREIFERLAGER RE.	3M3	220 00 248 0	UMSCHALTGELENK	2K10	220 00 411 3	HANDRADWELLENRAD VO.	4J8
067 00 487 0	ROLLE		220 00 155 4	GREIFERLAGER RE.	3M3	220 00 248 4	UMSCHALTGELENK	2K10	220 00 476 0	FADENROLLE	503 5J3
067 10 022 0	TROPFEINSATZ	1H5 1J9 2C4	220 00 158 0	BUCHSE	2C6	220 00 250 0	UMSCHALTHEBEL	2H10	220 00 481 0	FADENFUEHR.WINKEL	5B4 5G4 5G8
067 10 060 0	TROPFEINSATZ LUPOLEN	1J4 1J7	220 00 159 0	DRUCKFEDER	2C6	220 00 251 0	KULISSENSTEIN	2J9	220 00 841 0	OELFANGMULDE	
067 10 061 0	SCHEIBE FILZ	1J4 1J7	220 00 162 0	GREIFERLAGERSTUECK		220 00 252 0	LAGERZAPFEN	2H10	220 00 841 2	OELFANGBLECH	
067 15 016 0	BREMSSCHLEIBE	5K3 5D4 5J7 5K7 5D8	220 00 163 0	ZWISCHENSCHLEIBE	3K1 366 369	220 00 253 0	BUCHSE F.UMSCHALT	2K8	220 00 842 0	OELFANGMULDE	7L6
067 16 049 0	BOLZEN	1H11 2K8	220 00 166 0	LUEFTERHUBGELENK	3J3 3D6 3E11	220 00 254 0	STICHST.FLANSCH	1E8	220 10 009 4	ARMWELLE	1F5
067 16 101 0	SCHEIBE, 0,6	1E9 169	220 00 167 0	SCHRAUBE HUBGELENK	3K3 3E4 3E11	220 00 255 3	EXZENTERSCHLEIBE	1E9	220 10 011 0	ARMLAGER HI.	1E11
067 32 015 0	DRUCKFEDER	5D9	220 00 168 0	GREIFERBUCHSE,0B		220 00 255 4	STICHST.EXZENTER	1E9	220 10 011 4	ARMLAGER HI.	1E11
067 35 141 0	GLEITBUCHSE	FA	220 00 169 0	LAGERBUCHSE UNT.	3K1	220 00 256 0	DRUCKFEDER	1K10	220 10 012 0	SCHEIBE	1E11
068 00 017 0	BOLZEN	1D3	220 00 170 0	LUEFTERHEBEL	3H3 3D4 3E11	220 00 258 0	6KT.MUTTER	2J10	220 10 013 0	BUCHSE	1E11
068 00 157 0	SCHEIBE	362 3K3 366 3611	220 00 171 0	LUEFTERHEBELHALTER	3K3 3E4 3E11	220 00 259 3	UEBERWURFKAPPE	1E7	220 10 016 0	ARMLAGER VO.	1E6
068 00 172 0	OELROHR	1L8	220 00 171 3	LUEFTERHEBELHALTER	3K3 3E4 3F11	220 00 275 0	OELKASTEN	4C9	220 10 027 0	RIEMENSCHUTZ 0B.	7A6
068 00 174 3	STELLRING	2J8	220 00 172 0	BOLZEN	3J3 3D6 3E11	220 00 275 4	OELKASTEN KPL.	4C9		POLYSTYROL	
069 00 168 0	OELROHR,LANG	1L8	220 00 178 3	SPERRAD	267	220 00 277 0	DRUCKFEDER	4C8	220 10 033 3	HANDRAD	4610
077 11 022 0	AUFLAGE SCHAUMSTOF		220 00 179 4	SPULENGEHAEUSE	3C2	220 00 279 3	FILZHALTER	4C8	220 11 002 0	AUSLOESESTIFT	5A7
077 11 023 0	ZENTRIERSTUECK		220 00 180 0	SPULE	3B1 3A7 7M9 7B10	220 00 280 0	FEDER F.OELKASTEN	4C8	220 11 003 0	FADENSPANN.BOLZEN	4C9
077 11 025 0	ABSCHL.STUECK		220 00 181 4	GREIFER M.SPULENGEH.	3E1 3D2 3J3	220 00 283 0	OELFILZ	1D6 1E7 1F8		NR.14/NR28	
081 00 166 0	MAULSCHLUESSEL	7H9	220 00 182 0	SPULENGEH.KLAPPE	3B2	220 00 284 0	OELFILZ	4C8	220 11 004 0	FADENFUEHRUNGSSTIFT	1J5
095 00 011 0	OELKISSEN	8J4		C15		220 00 296 0	ZUGFEDER	1A8	220 11 005 4	FADENSPANN.TRAEGER	5B2
095 00 239 0	ZUGFEDERHAKEN	1A8 1C8	220 00 183 0	DRUCKFEDER	3B2 3B8	220 00 299 0	FEDER F.LUEFTERHEBEL	1B7		1-NADEL	
126 18 620 0	SCHEIBE	1C7		II		220 00 300 3	STELLRING	1A7	220 11 006 4	FADENSPANN.TRAEGER	5B5
220 00 016 0	FADENHEBEL	1D4	220 00 184 0	SPULENGEH.DRUCKST.	3B2 3B8	220 00 303 0	FEDER F.LUEFTERHEBEL	1A6		2-NADEL	
220 00 016 4	FADENHEBEL KPL.	1D4	220 00 185 0	SCHARNIERSTIFT F.SP6	3B2 3B8	220 00 305 0	LUEFTERHEBELSTIFT	1A4	220 11 007 0	FADENSPANN.BOLZEN	5G2 5B4 5A6 5G8
220 00 019 0	FADENFUEHR.WINKEL	1L4	220 00 187 0	SPANNUNGSFEDER	3B2 3B8	220 00 306 3	FESTSTELLGRIFF	1A7		M 6X 0,75	
220 00 024 0	FADENSP.AUSLOESEBL.	5B2 5B5	220 00 189 3	SCHRAUBENRAD	3K1 362 366 369	220 00 308 3	FESTSTELLHEBEL	1C7	220 11 007 3	FADENSPANN.TRAEGER	5B2
220 00 025 0	FADENFUEHR.WINKEL	5A7	220 00 191 0	GREIFERDECKRING,RE.	3D2 3D8	220 00 311 3	EXZENTER	1D6		1-NADEL	
220 00 026 0	FADENFUEHRUNG		220 00 192 0	GREIFERDECKRING,LI.	3C2 3C8	220 00 312 0	ZUGSTANGE	1D5	220 11 008 0	FADENSPANN.BOLZEN	5A7
220 00 027 0	FADENFUEHR.WINKEL	5C2 5H2 5C5 5H6	220 00 193 0	NADELSCHUTZ	3D2	220 00 313 3	STELLRING	1E6 1E7		M 6X 0,75	
220 00 029 0	BUCHSE	5D2 5J2 5D6 5J7	220 00 194 3	LEERLAUFBUCHSE		220 00 314 3	OBERTRANSP.KURBEL	1D4	220 11 008 3	FADENSPANN.TRAEGER	
220 00 030 0	FADENROLLENBOLZEN	5D3 5K3 5D7 5K8	220 00 195 0	SPERRKLINKE	2610	220 00 315 0	OBERTRANSP.WELLE	1E3		2-NADEL	
220 00 031 0	AUSLOESESTIFT	5C2 562 5C5 568	220 00 196 0	BOLZEN	2610	220 00 317 3	OBERTRANSP.HEBEL	1D1	220 13 002 0	VERST.HUELSE	1K2
220 00 033 0	FADENROLLE	5D7 5F7	220 00 197 0	HEBEL F.SPERRKL.		220 00 318 3	WINKELHEBEL	1F1	220 13 003 3	BOLZEN	1H2 1B4
220 00 034 0	FADENANZUGSFEDER	5D2 5J2 5D6 5J6	220 00 198 0	BOLZEN	2610	220 00 319 0	VERBINDUNGSSTANGE	1E2	220 13 004 0	STOFFSTG.BUCHSE	1D2
220 00 035 0	AUFLAGE F. FEDER	5C2 5J2 5C5 5H6	220 00 199 3	GELENKSTUECK	7B3	220 00 321 0	HUBKURBEL	161	220 13 006 0	STOFFDR.KLOBENF.	1D1
			220 00 200 0	KLINKE	2610	220 00 327 3	LUEFTERKLOBEN	162	220 14 051 0	SCHARNIERPLATTE	7J7
			220 00 201 0	DREHFEDER		220 00 338 0	FUEHRUNGSWINKEL	1H1	220 15 007 0	GREIFERWELLENBUCHSE	267
			220 00 206 3	SCHRAUBENRAD GREIFER	262	220 00 343 3	NADELTRANSP.WELLE	165	220 15 010 4	GREIFER M.DECKRING	3D2
			220 00 215 0	SCHEIBE	8L2 8L3 8L4	220 00 344 3	NADELTRANSP.WELLE	1H5	220 15 011 0	GREIFERWELLE	2H5
			220 00 216 0	GABEL	8K2	220 00 345 0	ROLLENBOLZEN	1H5	220 15 012 0	GREIFERWELLE	2H5
			220 00 216 3	TRANSPORTEURBALKEN	8L2	220 00 347 0	NADELTRANSP.KURBEL	1H5	220 15 018 0	SPERRBOLZEN	2C6
			220 00 216 4	TRANSP.BALKEN	8D2 8K2 8L2	220 00 373 3	HUBEXZENTER	8D2 8D3 8D4 8D5	220 15 018 4	SPERRBOLZEN	2C6
				NA4,8;6,8					220 15 019 0	EXZENTERBUCHSE	2H5
			220 00 218 0	TRANSP.BALKENBOLZEN	8K3				220 15 020 0	GREIFERW.BUCHSE	8C2 8C3
			220 00 222 0	KURBEL	8L5	220 00 374 0	GLEITRING	8E2 8E3 8E4 8E5		1-NADEL	

Teile-Nr.	Benennung	Bildtafel	Teile-Nr.	Benennung	Bildtafel	Teile-Nr.	Benennung	Bildtafel	Teile-Nr.	Benennung	Bildtafel
220 15 021 0	GREIFERWELLENBUCHSE VORNE		220 22 016 3	TRANSPORTFUSS KED. 5	10F7	220 31 005 0	BUCHSE	165	221 14 211 0	SCHIEBER RE. NA 22	9E11 9J11
220 15 023 0	GREIFERW.BUCHSE	8C4 8C5	220 22 017 0	DRUECKERFUSS KED. 5	10F8	220 31 007 3	HEBEL F.NADELTRANSP.	1611	221 14 212 0	SCHIEBER RE. NA 24	9E11 9K11
220 15 024 0	GREIFERWELLENBUCHSE VORNE		220 22 018 3	TRANSPORTFUSS KED. 6	10F7	220 35 073 3	LUEFTERHEBEL	1A4	221 14 213 0	SCHIEBER RE. NA 25	9E11 9K11
220 15 025 0	BREMSSCHEIBE	3B2 3A8	220 22 019 0	DRUECKERFUSS KED. 6	10F7	220 35 074 3	LUEFTERHEBEL	1A4	221 14 214 0	SCHIEBER RE. NA 28	9E11 9K11
220 16 002 3	TRANSPORTEURBALKEN	8L3	220 22 029 0	FESTER FUSS	10F1 10C11	221 10 001 0	ARM	1L7	221 14 215 0	SCHIEBER RE. NA 30	9E11 9K11
220 16 002 4	TRANSP.BALKEN	8D5 8L3	220 22 202 3	TRANSPORTFUSS NA 4,8	9C8 968	221 10 001 4	OBERTEIL	1L7	221 14 216 0	SCHIEBER RE. NA 32	9F11 9K11
220 16 005 3	TRANSPORTEURBALKEN	8L3	220 22 203 0	FESTER FUSS NA 4,8	9C9 969	221 10 002 0	ARM	1L7	221 14 217 0	SCHIEBER RE. NA 35	9F11 9K11
220 16 005 4	TRANSP.BALKEN	8D2 8D3 8D4 8L3	220 22 204 3	TRANSPORTFUSS NA 8	9C8 9H8	221 10 002 4	OBERTEIL	1L7	221 14 218 0	SCHIEBER RE. NA 38	9F11 9L11
220 16 006 3	VORSCHUBKURBEL	2K10	220 22 205 0	FESTER FUSS NA 8	9C9 9H9	221 10 003 0	BUCHSE	167	221 14 219 0	SCHIEBER RE. NA 45	9F11 9L11
220 16 007 0	GELENKBOLZEN	2L10	220 22 206 3	TRANSPORTFUSS NA 10	9C8 9H8	221 10 004 0	BUCHSE	167	221 14 220 0	SCHIEBER RE. NA 50	9G11
220 16 009 0	BOLZEN	2J9	220 22 207 0	FESTER FUSS NA 10	9C9 9H9	221 10 005 0	DECKEL OB. LI.	1H5 169	221 14 221 0	SCHIEBER RE. NA 60	9G11
220 16 011 0	NADELTR.GLEITSTEIN	1H5	220 22 208 3	TRANSPORTFUSS NA 12	9D8 9H8	221 10 006 4	ARMWELLE	1G5	221 14 222 0	SCHIEBER RE. NA 40	9F11 9L11
220 21 009 0	TRANSPORTEUR	10C9	220 22 209 0	FESTER FUSS NA 12	9D9 9H9	221 10 007 0	KOPFDECKEL	1K3	221 14 231 0	SCHIEBER LI. NA4,8-6	9C11 9G11 9H11
220 21 219 0	TRANSPORTEUR NA 4,8	9C7 967	220 22 210 3	TRANSPORTFUSS NA 14	9D8 9H8	221 10 011 4	RIEMENSCHUTZ KUNSTSTOFF	7D6	221 14 232 0	SCHIEBER LI. NA8-10	9C11 9H11
220 21 220 0	TRANSPORTEUR NA 8	9C7 9H7	220 22 211 0	FESTER FUSS NA 14	9D9 9H9	221 10 013 0	DECKEL OB. RE.	1J9	221 14 233 0	SCHIEBER LI. NA12-14	9D11 9H11
220 21 221 0	TRANSPORTEUR NA 10	9C7 9H7	220 22 212 3	TRANSPORTFUSS NA 15	9D8 9J8	221 10 014 0	SKALEN-SCHAUGLAS	1H9	221 14 234 0	SCHIEBER LI. NA15-18	9D11 9J11
220 21 222 0	TRANSPORTEUR NA 12	9D7 9H7	220 22 213 0	FESTER FUSS NA 15	9D9 9J9	221 10 015 0	SECHSKANTSTUETZE	7F6	221 14 235 0	SCHIEBER LI. NA20-22	9E11 9J11
220 21 223 0	TRANSPORTEUR NA 14	9D7 9H7	220 22 214 3	TRANSPORTFUSS NA 16	9D8 9J8	221 10 020 0	RIEMENSCHUTZ FA	7A6	221 14 236 0	SCHIEBER LI. NA28-30	9E11 9K11
	C15		220 22 215 0	FESTER FUSS NA 16	9D9 9J9	221 10 021 3	HANDRAD 160 D FA	4610	221 14 237 0	SCHIEBER LI. NA32-34	9F11 9K11
220 21 224 0	TRANSPORTEUR NA 15	9D7 9J7	220 22 216 3	TRANSPORTFUSS NA 18	9D8 9J8	221 10 030 0	SCHALTBLECH	6F11	221 14 238 0	SCHIEBER LI. NA35-38	9F11 9K11 9L11
220 21 225 0	TRANSPORTEUR NA 16	9D7 9J7	220 22 217 0	FESTER FUSS NA 18	9D9 9J9	221 11 001 3	FADENSPANN.TRAEGER	5F3 5F7	221 14 239 0	SCHIEBER LI. NA44-46	9F11 9L11
220 21 226 0	TRANSPORTEUR NA 18	9D7 9J7	220 22 218 3	TRANSPORTFUSS NA 20	9D8 9J8	221 11 001 4	FADENSPANN.TRAEGER 1-NADEL	5F3	221 14 240 0	SCHIEBER LI. NA48-50	9G11
220 21 227 0	TRANSPORTEUR NA 20	9D7 9J7	220 22 219 0	FESTER FUSS NA 20	9D9 9J9	221 11 002 4	FADENSPANN.TRAEGER 2-NADEL	5E7	221 14 241 0	SCHIEBER LI. NA60-62	9G11
220 21 228 0	TRANSPORTEUR NA 22	9E7 9J7	220 22 220 3	TRANSPORTFUSS NA 22	9E8 9J8	221 11 003 0	AUSLOESEPLATTE FA	1F7 5F2 566	221 14 242 0	SCHIEBER LI. NA 40	9F11 9L11
220 21 229 0	TRANSPORTEUR NA 24	9E7 9K7	220 22 221 0	FESTER FUSS NA 22	9E9 9J9	221 11 004 0	AUSLOESEPLATTE FA	5E2 5E6	221 15 001 3	ZAHNRIEMENRAD OB.	1010
220 21 230 0	TRANSPORTEUR NA 25	9E7 9K7	220 22 222 3	TRANSPORTFUSS NA 24	9E8 9K8	221 11 009 0	BOLZEN	5B2 5B5	221 15 002 4	ZAHNRIEMENRAD UNT.	
220 21 231 0	TRANSPORTEUR NA 32	9F7 9K7	220 22 223 0	FESTER FUSS NA 24	9E9 9K9	221 11 010 0	BOLZEN FA	561 566	221 15 003 0	ZAHNFORMRIEMEN NEOPREN	1E10 2E9
220 21 232 0	TRANSPORTEUR NA 45	9F7 9L7	220 22 224 3	TRANSPORTFUSS NA 25	9E8 9K8	221 11 011 0	FEDER	1L4	221 15 006 4	SPULENGEHAUSE FA	3C8
220 21 233 0	TRANSPORTEUR NA 50	967	220 22 225 0	FESTER FUSS NA 25	9E9 9K9	221 11 012 3	FADENSPANN.HALTER	5L8	221 15 007 4	GREIFER FA	3C6 3D8 3D9
220 21 234 0	TRANSPORTEUR NA 60	967	220 22 226 3	TRANSPORTFUSS NA 25	9E9 9K9	221 11 012 4	FADENSPANNUNG	5M8	221 15 008 3	GREIFERLAGER RE.	3F11
220 21 236 0	TRANSPORTEUR NA 30	9E7 9K7	220 22 227 0	FESTER FUSS NA 45	9F8 9L8	221 11 014 0	FADENSPANN.PLATTE	5L8 5J10	221 15 008 4	GREIFERLAGER RE. FA	3C9
220 21 237 0	TRANSPORTEUR NA 28	9E7 9K7	220 22 228 3	TRANSPORTFUSS NA 50	968	221 11 015 0	SCHEIBE	5L2	221 15 009 3	GREIFERLAGER LI.	3F4
220 21 238 0	TRANSPORTEUR NA 38	9F7 9L7	220 22 229 0	FESTER FUSS NA 50	969	221 11 015 4	VORSPANNUNG	5K2 5K4 5L4 5M4	221 15 009 4	GREIFERLAGER LI. FA	
220 21 239 0	TRANSPORTEUR NA 6	9C7 9H7		50		221 11 016 0	BUCHSE	5L2	221 15 010 0	GREIFERBUCHSE,OB	3B6
220 21 240 0	TRANSPORTEUR NA 35	9F7 9K7	220 22 230 3	TRANSPORTFUSS NA 60	968	221 12 001 0	NADELSTG.SCHWINGE	1H3	221 15 011 0	SPULENGEH.HALTER	FA 3E3 3E9
220 22 001 0	DRUECKERFUSS	10C11	220 22 231 0	FESTER FUSS NA 60	969	221 13 001 0	STOFFDRUECKERSTANGE	161 6F5	221 15 012 0	SPULENGEH.KLAPPE	FA 3B8
220 22 002 3	TRANSPORTFUSS	10C10	220 22 232 3	TRANSPORTFUSS NA 32	9F8 9K8	221 13 002 0	BUCHSE	161 1H1	221 15 013 4	GREIFER FA	3D8
220 22 003 0	GABELFUSS	10E3	220 22 233 0	FESTER FUSS NA 32	9F9 9K9	221 14 001 0	GRUNDPLATTE	2B9	221 15 015 3	ZAHNRIEMENRAD,UNT.	2F10
220 22 004 0	DRUECKERFUSS RE.	10E1	220 22 236 3	TRANSPORTFUSS NA 30	9E8 9K8	221 14 002 0	GRUNDPLATTE	2B9	221 15 015 4	ZAHNRIEMENRAD,UNT.	2F10
220 22 007 0	DRUECKERFUSS	10E3	220 22 237 0	FESTER FUSS NA 30	9E9 9K9	221 14 005 0	SCHARNIER	2C4	221 15 016 0	HEBEL,F.SPERRKLINKE	2G10
220 22 008 3	TRANSPORTFUSS KORD. 6	10J11	220 22 238 3	TRANSPORTFUSS NA 28	9E8 9K8	221 14 006 0	APPARATESCHIEBER	2D5	221 15 017 3	LEERLAUFBUCHSE	2G10
220 22 009 0	DRUECKERFUSS KORD. 6	10J11	220 22 239 0	FESTER FUSS NA 28	9E9 9K9	221 14 008 0	STEBBOLZEN	2D3	221 15 018 0	GELENKSTUECK	2F10 2G10
220 22 010 3	TRANSPORTFUSS KORD. 4	10F11	220 22 240 3	TRANSPORTFUSS NA 38	9F8 9L8	221 14 100 0	SCHIEBER RE. 1-NAD	10C3	221 15 019 0	BOLZEN	2F10
220 22 012 3	TRANSPORTFUSS KORD. 6	10F11 10J7	220 22 241 0	FESTER FUSS NA 38	9F9 9L9	221 14 101 0	SCHIEBER LI.	9E11 9K11 10C2	221 15 020 0	DREHFEDER	2H10
220 22 013 0	DRUECKERFUSS KORD. 6	10F11 10J8	220 22 242 3	TRANSPORTFUSS NA 6	9C8 9H8	221 14 201 0	SCHIEBER RE. NA4,8	9C11 9G11	221 15 021 0	GREIFERW.BUCHSE VORN	2E2 8C2 8C3
220 22 014 3	TRANSPORTFUSS KED. 4	10F7	220 22 243 0	FESTER FUSS NA 6	9C9 9H9	221 14 202 0	SCHIEBER RE. NA 6	9C11 9H11	221 15 024 0	GREIFERW.BUCHSE VORN	2E2 8C4 8C5
220 22 015 0	DRUECKERFUSS KED. 4	10F8	220 22 244 3	TRANSPORTFUSS NA 35	9F8 9K8	221 14 203 0	SCHIEBER RE. NA 8	9C11 9H11	221 15 025 0	SCHEIBE	267
			220 22 245 0	FESTER FUSS NA 35	9F9 9K9	221 14 204 0	SCHIEBER RE. NA 10	9C11 9H11	221 15 026 3	STELLRING	267
			220 25 003 0	HAUBE-67 PVC	7K6	221 14 205 0	SCHIEBER RE. NA 12	9D11 9H11	221 16 001 0	ZUGSTANGE	1611 2E9
			220 31 001 0	WINKELHEBELBOLZEN	1E2 2J7	221 14 206 0	SCHIEBER RE. NA 14	9D11 9H11	221 16 002 0	ZUGFEDER	2D10
			220 31 003 0	NADELTRANSP.KURBEL	2K8	221 14 207 0	SCHIEBER RE. NA 15	9D11 9J11	221 16 003 0	BOLZEN	2C10
			220 31 003 4	KURBEL	2L8	221 14 208 0	SCHIEBER RE. NA 16	9D11 9J11	221 16 004 0	BUCHSE	2J7 2K11
						221 14 209 0	SCHIEBER RE. NA 18	9D11 9J11	221 17 001 0	DECKEL	5E9
						221 14 210 0	SCHIEBER RE. NA 20	9E11 9J11	221 17 001 4	SPULER	5D11

Teile-Nr.	Benennung	Bildtafel	Teile-Nr.	Benennung	Bildtafel	Teile-Nr.	Benennung	Bildtafel	Teile-Nr.	Benennung	Bildtafel
221 17 002 3	SPULERRAD	5C9	221 22 003 0	FINGERSCHUTZ	SO 10H4 10J7	221 35 038 0	DRUCKFEDER	3L5 3K10	296 31 085 0	BOLZEN	4C3 4C5
221 17 003 0	BUCHSE	5F11	221 22 004 3	TRANSPORTFUSS	NA40 9F8 9L8	221 35 039 0	BOCK	3H6 3H9	367 16 014 0	BUCHSE	3F4 3F11
	KUNSTSTOFF		221 22 005 0	FESTER FUSS	NA40 9F9 9L9	221 35 040 0	BOLZEN	3K6 3J9	367 16 033 3	KLEMMKLOBEN	7F10
221 17 004 3	AUSLOESEHEBEL	5F10	221 22 011 0	FESTER FUSS	SO 10J8	221 35 041 0	ZUGSTANGE	3L4 3K10	367 17 004 0	KLEMMFEDER	5E11
221 17 006 3	SCHEIBE	1F7	221 22 014 3	TRANSPORTFUSS	10C10	221 35 042 3	STELLRING	3K4 3L5 3K10	367 25 004 0	WINKEL	7B12
221 17 007 0	SPULERBOCK	5D10	221 23 001 3	NADELSTANGE	1NAD 10C3	221 35 043 3	HEBEL	3K4 3J9	367 25 004 4	SPULENAUSHEBER	7B12
221 17 008 0	SPULERWELLE	5E11	221 23 201 4	NADELSTANGE	NA4,8 9C10 9G10	221 35 043 4	HEBEL		367 35 011 3	STELLRING	FA+VA 3C4 3C11
221 17 008 3	SPULERWELLE	5E11	221 23 202 4	NADELSTANGE	NA 6 9C10 9H10		RE.		367 35 016 3	HEBEL	FA 3K4 3K12
221 20 001 0	STICHPLATTE	10C8	221 23 203 4	NADELSTANGE	NA 8 9C10 9H10	221 35 044 4	HEBEL	3K5			
221 20 002 0	STICHPLATTE	FA 10C8	221 23 204 4	NADELSTANGE	NA 10 9C10 9H10		LI.		367 35 017 0	BOLZEN	FA 3J11
221 20 005 0	STICHPLATTE	10C8	221 23 204 4	NADELSTANGE	NA 10 9C10 9H10						
221 20 050 0	STICHPLATTE	SO 10H6 10J6	221 23 205 4	NADELSTANGE	NA 12 9D10 9H10	221 35 045 3	MAGNET TRAEGER OBEN				
221 20 201 0	STICHPLATTE	NA4,8 9C6	221 23 206 4	NADELSTANGE	NA 14 9D10 9H10	221 35 045 4	MAGNET TRAEGER OBEN		381 11 004 3	RAENDELMUTTER	5C4 5H4 5B7 5J8
221 20 202 0	STICHPLATTE	NA 6 9C6	221 23 207 4	NADELSTANGE	NA 15 9D10 9J10	221 35 046 0	LUEFTERHEBEL	4B7			
221 20 203 0	STICHPLATTE	NA 8 9C6	221 23 208 4	NADELSTANGE	NA 16 9D10 9J10	221 35 047 0	BUCHSE	2M9	382 16 002 0	SCHEIBE	1C6
221 20 204 0	STICHPLATTE	NA 10 9C6	221 23 209 4	NADELSTANGE	NA 18 9D10 9J10	221 35 048 3	GEGENMESSERHALTER	3F7 3F8 3G8	396 11 019 4	GARNSTAENDER	
221 20 205 0	STICHPLATTE	NA 12 9D6	221 23 210 4	NADELSTANGE	NA 20 9D10 9J10	221 35 049 0	GEGENMESSER	3F7 3G8 7C11	396 11 026 0	SPANNUNGSBUCHSE	5L8 5J10
221 20 206 0	STICHPLATTE	NA 14 9D6	221 23 211 4	NADELSTANGE	NA 22 9E10 9J10	221 35 050 3	FADENFANGSTUECK	3E7 3F8 7C11	396 11 031 0	BUCHSE	
221 20 207 0	STICHPLATTE	NA 15 9D6	221 23 212 4	NADELSTANGE	NA 24 9E10 9K10	221 35 053 0	HEBEL	3K5 3J11	396 11 047 0	DRUCKFEDER	5L2 5M8 5J10
221 20 208 0	STICHPLATTE	NA 16 9D6	221 23 213 4	NADELSTANGE	NA 25 9E10 9K10	221 35 053 4	HEBEL	3K4 3L5 3K11	396 11 101 0	TRAEGER	
221 20 209 0	STICHPLATTE	NA 18 9D6	221 23 214 4	NADELSTANGE	NA 28 9E10 9K10	221 35 054 0	STOESSEL	3J4 3H11	396 11 101 4	GARNSTAENDER	
221 20 210 0	STICHPLATTE	NA 20 9D6	221 23 215 4	NADELSTANGE	NA 30 9E10 9K10	221 35 055 0	MAGNETTRAEGER LI	3J4	396 11 102 3	FADENLEITARM	
221 20 211 0	STICHPLATTE	NA 22 9E6	221 23 216 4	NADELSTANGE	NA 32 9F10 9K10	221 35 063 0	KLOBEN	3F7 3F8	396 11 103 0	FADENOESE	
221 20 212 0	STICHPLATTE	NA 24 9E6	221 23 217 4	NADELSTANGE	NA 35 9F10 9K10	221 35 063 4	FADENFANGSTUECK	3E7 3F8		ULTRAMID	
221 20 213 0	STICHPLATTE	NA 25 9E6	221 23 218 4	NADELSTANGE	NA 38 9F10 9L10	221 35 064 0	FADENFANGSTUECK	3E7 3F8	396 11 104 0	GARNROLLENTELLER	
221 20 214 0	STICHPLATTE	NA 28 9E6	221 23 219 4	NADELSTANGE	NA 45 9F10 9L10	221 35 065 0	FADENFANGFEDER	3E7 3F8	396 11 105 0	GARNROLLENSTIFT	7K3
221 20 215 0	STICHPLATTE	NA 30 9E6	221 23 220 4	NADELSTANGE	NA 50 9G10	221 36 003 4	ZULEITUNG F. FA	466	396 11 106 3	GARNSTAENDERROHR	
221 20 216 0	STICHPLATTE	NA 32 9F6	221 23 221 4	NADELSTANGE	NA 60 9G10	221 36 005 4	ZULEITUNG F. FA	466	396 11 107 0	GARNSTAENDERROHR	
221 20 217 0	STICHPLATTE	NA 35 9F6	221 23 222 4	NADELSTANGE	NA40 9F10 9L10	221 36 006 4	MAGNETZULEITUNG	3H4 3G12	396 17 006 0	HUELSE	5D10
221 20 218 0	STICHPLATTE	NA 38 9F6	221 24 007 4	GPK331/KED.EINRI.	SO 10H8	221 36 029 0	BLECH	6L3	396 17 008 0	DRUCKFEDER	5D10
221 20 219 0	STICHPLATTE	NA 45 9F6	221 31 001 0	ZUGSTANGE	1H11	221 48 002 4	STEUERUNG FE		396 17 015 4	SPULERVORSPANNUNG	
221 20 220 0	STICHPLATTE	NA 50 9G6	221 31 002 0	BUCHSE	1E2 1E3	221 48 003 4	PLATINE		396 17 016 0	FADENFUEHRUNG	5L2 7L2
221 20 221 0	STICHPLATTE	NA 60 9G6		SINT B 50		221 99 000 1	221-50-73		396 17 017 0	GEWINDEBOLZEN	5M2 7L2
221 20 222 0	STICHPLATTE	NA 40 9F6 9L6	221 35 001 0	FADENZIEHMESSER	FA 3B4 3B10 6A10	221 99 000 3	221-50-273		396 17 026 0	SPULERARM	5D10
				X210 CR 12		221 99 000 5	221-76-73		396 17 027 0	EINRUECKKLOBEN	5D9
221 20 231 0	STICHPLATTE	FA NA4,8 9G6	221 35 002 3	FADENZIEHTRAEGER	3B4 3C11	221 99 000 7	221-76-273		396 17 028 3	AUSLOESENOCKEN	5E9
221 20 232 0	STICHPLATTE	FA NA 6 9H6	221 35 004 3	KURVENSCHIEBE	FA 3J6 3H9	221 99 000 9	221-50-FA-73		396 34 052 2	BORDSCHEIBE	1F10
221 20 233 0	STICHPLATTE	FA NA 8 9H6	221 35 005 3	HEBEL		221 99 001 1	221-50-FA-273		430 27 736 0	SCHEIBE	
221 20 234 0	STICHPLATTE	FA NA 10 9H6	221 35 007 0	MAGNETTRAEGER	3J11 7J11	221 99 001 3	221-76-FA-73		467 10 016 0	BOLZEN	467-65 7G12
221 20 235 0	STICHPLATTE	FA NA 12 9H6	221 35 009 0	GEGENMESSER		221 99 001 5	221-76-FA-273		467 11 002 3	FADENFUEHRUNG	7F10
221 20 236 0	STICHPLATTE	FA NA 14 9H6	221 35 010 0	MAGNETTRAEGER		221 99 001 7	221-50-73-SI		467 11 022 0	SPANNUNGSSCHB.	5B4 5G4 5B7 5H8
221 20 237 0	STICHPLATTE	FA NA 15 9J6	221 35 012 0	EXZENTERSCHIEBE	FA 3H4 3J9	221 99 001 8	221-50-273-SI		467 36 031 0	ABDECKUNG	6H6
221 20 238 0	STICHPLATTE	FA NA 16 9J6	221 35 013 0	FADENKLEMMFEDER		221 99 001 9	221-76-73-SI		467 36 042 0	ABDECKUNG	6J12
221 20 239 0	STICHPLATTE	FA NA 18 9J6	221 35 014 0	FEDER		221 99 002 0	221-76-273-SI		504 11 010 0	DRUCKFEDER	3L5 3K10
221 20 240 0	STICHPLATTE	FA NA 20 9J6	221 35 015 0	FEDER		221 99 100 4	221-76-FA-273	SO	802 41 558 0	BOLZEN	4C1 4D1
221 20 241 0	STICHPLATTE	FA NA 22 9J6	221 35 016 0	ZYL.SCHR.					893 03 722 6	SENKSCHR.	5H2 5G4 5G6 5G8
221 20 242 0	STICHPLATTE	FA NA 24 9K6	221 35 017 3	HEBEL		221 48 006 4	GRUNDGEST.VERDR.	6L12		M 3 X 4	5B4 5B8 5C2 5C5
221 20 243 0	STICHPLATTE	FA NA 25 9K6	221 35 019 0	DREHFEDER	FA 4C6	221 48 007 4	VERB.KABEL,FE	6L7	893 03 765 6	SENKSCHR.	6F12
221 20 244 0	STICHPLATTE	FA NA 28 9K6	221 35 022 0	DECKSTUECK	FA 4E5	268 11 004 0	FADENFUEHRUNG	5G2 5G6 5C2 5C5		M 4 X 8	
221 20 245 0	STICHPLATTE	FA NA 30 9K6	221 35 023 0	WINKEL	FA 4G5	268 17 008 0	MESSER	5C10	893 06 652 0	ZYL.SCHR.	3K4 3J9
221 20 246 0	STICHPLATTE	FA NA 32 9K6	221 35 027 3	LAGER		296 00 051 0	SCHEIBE	3J5 3H6 3H9 3J11		M 2,6X 4	
221 20 247 0	STICHPLATTE	FA NA 35 9K6	221 35 030 3	HEBEL	4D1		T = 0,45		893 06 674 7	ZYL.SCHR.	1K3 5L7
221 20 248 0	STICHPLATTE	FA NA 38 9L6	221 35 032 0	GEGENMESSERHALTER	7F9					M 3 X 6	
221 20 249 0	STICHPLATTE	FA NA 45 9L6	221 35 033 0	GREIFERLAGERST.,RE	2H6	296 00 208 3	SPANNROLLENLAGER	1L11	893 06 675 7	ZYL.SCHR.	3G11
221 21 001 0	TRANSPORTEUR	SO 10H7 10J7	221 35 034 0	GEGENFEDER		296 00 209 0	SPANNROLLENACHSE	1L11		M 3 X 8	
221 21 002 0	TRANSPORTEUR	NA40 9F7 9L7	221 35 035 3	KUPPLUNG	4C3	296 00 210 0	SPANNROLLE	1L11	893 06 715 7	ZYL.SCHR.	1L4
221 22 001 3	TRANSPORTFUSS	SO 10H7	221 35 036 3	HEBEL	4D3	296 00 210 4	SPANNROLLE	1M11		M 4 X 8	
221 22 002 0	FESTER FUSS	SO 10H8	221 35 037 0	LASCHE	4C1	296 15 001 0	LAGER	1K11			

Teile-Nr.	Benennung	Bildtafel	Teile-Nr.	Benennung	Bildtafel	Teile-Nr.	Benennung	Bildtafel	Teile-Nr.	Benennung	Bildtafel
893 06 716 7	ZYL.SCHR. M 4 X 10	1K2 1065	992 00 135 7	6KT.MUTTER NR.28 4	1E8 168	992 01 480 0	GEW.STIFT NR.18X 4	8J1	992 01 916 0	6KT.SCHR. NR.23X 19	169 2K8 2J10
893 06 736 7	ZYL.SCHR. M 5 X 10		992 00 164 0	LI.ZYL.SCHR. NR40X17X14	1H1 1K1	992 01 577 0	LI.ZYL.SCHR. NR.23X11	4F10 8L5	992 01 917 0	GEW.STIFT NR17X11X14	3K3 366 3611
893 21 106 8	FEDERRING B 5	7H12	992 00 178 0	LI.ZYL.SCHR. NR18 X 7,5	8G2	992 01 703 0	LI.SENKSCHR. NR. 6X 3,7	3C2 3D2 3C8	992 02 230 7	6KT.MUTTER NR.40	1H1 1K2 5C2 5C5 5H6
893 23 050 8	FEDERSCHEIBE A 10	1B4	992 00 220 7	6KT.MUTTER NR.28 3	2H9	992 01 747 0	GEW.STIFT NR.26X 4,5	2D5	992 02 367 7	LI.ZYL.SCHR. M 4 X 4,3	2C5
893 33 093 0	GEW.STIFT M 5 X 6		992 00 237 7	RAENDELMUTTER NR.28 4,6	4C8	992 01 758 0	LI.ZYL.SCHR. NR.99X10,0	2611	992 02 389 0	SENKSCHR. M 4 X 9	263 9E3 10C3
893 33 103 0	GEW.STIFT M 6 X 6		992 00 244 0	GEW.STIFT NR.28X 4	4H8	992 01 765 0	GEW.STIFT NR.99X 4,5	3K1 366 369	992 02 400 0	GEW.STIFT M 5 X 4	2K8
893 33 105 0	GEW.STIFT M 6 X 10	2K8	992 00 302 0	GEW.STIFT NR.89X 7	1A7	992 01 766 0	ZYL.SCHR. NR.99X10,0	262	993 03 086 0	SENKSCHR. M2,5 X 6	3E7 3F8
893 52 115 0	GEW.STIFT M 6 X 6		992 00 352 7	6KT.MUTTER NR.31	4H8	992 01 767 0	ZYL.SCHR. NR.67X 8,0	163	993 03 092 7	SENKSCHR. M 3 X 4	6L3
893 52 117 0	GEW.STIFT M 6 X 10	103	992 00 398 0	GEW.STIFT NR.26X 8,	3L3	992 01 768 0	ZYL.SCHR. NR.15X 3,5	4J12	993 03 098 7	SENKSCHR. M 3 X 16	4E5
893 97 098 7	FL.KOPFSCHR. M 4 X 8	6F12	992 00 453 7	LI.ZYL.SCHR. NR.25X 15	4D12	992 01 769 7	LI.SCHR. NR. 7X 3	3D2 3D8 5C2 5B4 5C5 5A7	993 06 136 7	ZYL.SCHR. M 4 X 10	6H6 6H11
893 99 170 0	FL.KOPFSCHR. M 5 X 6	1B6	992 00 495 7	SENKSCHR. NR.28X 14	4L10	992 01 770 0	LI.ZYL.SCHR. NR. 5X5,6	1J4 1K3 9C3 10A3	993 03 138 7	SENKSCHR. M 4 X 16	
893 99 194 0	FL.KOPFSCHR. M 6 X16		992 00 556 0	KEGELSTIFT 1:34 8,87 X30	2B7	992 01 772 0	GEW.STIFT NR.23X 3,5	1D5	993 03 830 8	SENKSCHR. M 8 X 20	
894 45 036 8	FAECHERSCHEIBE A 4,3	6H9	992 00 601 0	GEWINDESTIFT NR.14X 7,	2F10	992 01 774 7	6KT.MUTTER NR.99	1E2	993 06 094 5	ZYL.SCHR. M 3 X 6	6J5
895 36 142 0	ZYL.STIFT 5 M6X 24		992 00 661 0	GEW.STIFT NR.26X 6	3M3	992 01 777 0	LI.ZYL.SCHR. NR.11X 2,5	3C2 3C8	993 06 095 7	ZYL.SCHR. M 3 X 8	6K6
917 03 015 0	DISTANZRING		992 00 666 0	GEWINDESTIFT NR.14X 4	2F10	992 01 778 0	SENKSCHR. NR.11X 2,3	3C2 3C8	993 06 096 7	ZYL.SCHR. M 3 X 10	
961 35 334 0	ZUGFEDER		992 00 769 0	LI.ZYL.SCHR. NR23X27X19	362 3L3 364 3611	992 01 779 0	ZYL.SCHR. NR. 7X5,5	3H3 3D4 3D11	993 06 097 7	ZYL.SCHR. M 3 X 12	4H6
973 43 133 0	DRUCKFEDER		992 00 846 0	ZYL.SCHR. NR.28X 11	1E7	992 01 783 0	6KT.SCHR. NR.57X14,5	8L2 8L3 8L4	993 06 102 7	ZYL.SCHR. M 3 X 25	7J9
973 45 229 0	KLOBEN	4C1	992 00 957 7	SENKSCHR. NR.88X 7	4M12	992 01 785 0	ZYL.SCHR. NR.83X 9,0	9F1 9G1 10C2	993 06 134 5	ZYL.SCHR. M 4 X 6	6J5
980 40 126 0	ECLIPSEPOTMAGNETS	7C12	992 00 970 0	GEW.STIFT NR.23X 7	1D5	992 01 789 0	LI.ZYL.SCHR. NR.80X 4,0	2J9	993 06 134 7	ZYL.SCHR. M 4 X 6	5C10
980 42 416 0	BUCHSE	4D3	992 00 978 7	LI.ZYL.SCHR. NR.86X 9,	9F1 10D2	992 01 791 0	LI.ZYL.SCHR. NR.15	1F1	993 06 156 7	ZYL.SCHR. M 5 X 10	
990 12 011 8	KEILRIEMEN 10 X 1250		992 00 982 0	KEGELSTIFT,1:80 3,04 X17	2J9	992 01 794 0	ZYL.SCHR. NR.57X 21,	2H5 2H7	993 06 652 0	ZYL.SCHR. M 2,6X 4	
990 12 013 7	KEILRIEMEN 10 X 1300		992 01 243 0	GEWINDESTIFT NR.18X 7,5	1L11	992 01 796 0	LI.ZYL.SCHR. NR.57X26,5	3L3	993 06 736 7	ZYL.SCHR. M 5 X 10	
990 24 005 8	STAPAMUFFE B P6 11		992 01 289 7	LI.ZYL.SCHR. NR.86X 5	5D2 5J2 5C6 5J6	992 01 797 0	GEW.STIFT NR.99X 5,8	3K1 366 369	993 06 739 7	ZYL.SCHR. M 5 X 18	
990 24 017 7	STOPFEN	1L7	992 01 344 0	ZYL.SCHR. NR.23X 17	1K5 4E10	992 01 819 0	LI.ZYL.SCHR. NR.23X 4,5	1E2	993 07 145 7	FL.KOPFSCHR. M 5 X 8	3J9 7J9
990 42 005 5	BAUMWOLLDUCHT 12-FAEDIG	3D6	992 01 383 7	6KT.MUTTER NR.89	3K3 3E4 3E11	992 01 823 0	ANSATZSCHR. NR.7X3X3	5B2 5E2 5F2 5D6 566	993 15 116 7	HALBRD.HOLZSCHR. 4 X 25	
990 49 012 8	PINZETTE,GEBOGEN 3884-M/150	7D12	992 01 386 0	LI.ZYL.SCHR. NR.89X 10	1D1	992 01 830 0	ZYL.SCHR. NR.99	1F1	993 16 176 7	SENKHOLZSCHR. 5 X 25	7H7
990 81 001 9	PLASTIKOELER,LEER MOD.250 M		992 01 395 0	GEW.STIFT NR.89X 4,5	1B7 5D2 5J2 5D6 5J7	992 01 832 0	ZYL.SCHR. NR.99X11,5	2H2 2H11 5B5	993 19 033 0	SCHEIBE 2,7	
990 81 003 8	ZUBEHOER KASTEN		992 01 451 7	6KT.MUTTER NR.23 3	8K5	992 01 861 0	6KT.SCHR. NR.28X 12,	1E9 1F9	993 19 034 7	SCHEIBE 3,2	4H6 5L7
990 81 006 1	SCHRAUBENDREHER A 0,4X 2,5										
990 81 006 2	SCHRAUBENDREHER A 0,8X 5,5										
992 00 012 0	LI.ZYL.SCHR. NR.89X 11	5D3 5H3 5C8 5H8									
992 00 043 0	GEW.STIFT NR.28X 6	4H8									

Teile-Nr.	Benennung	Bildtafel	Teile-Nr.	Benennung	Bildtafel	Teile-Nr.	Benennung	Bildtafel	Teile-Nr.	Benennung	Bildtafel
993 19 036 7	SCHEIBE 4,3	6B7	993 91 129 8	ZYL.SCHR. M 6 X 30	4C3	994 38 047 8	SPANNHUELSE 2,5X 16		999 20 160 0	STECKHUELSE A 2,8 X 1	6K11 6H11
993 19 037 7	SCHEIBE B 5,3		993 91 144 7	ZYL.SCHR. M 8 X 16		994 38 069 8	SPANNHUELSE 3 X 20	5E9	999 20 167 4	FLACHSTECKER E1407/0,8	
993 19 038 7	SCHEIBE B 6,4		993 91 210 8	ZYL.SCHR. M12 X 35		994 38 087 8	SPANNHUELSE 4 X 16	1L4	999 20 169 7	MAGNET GL40E/73	
993 19 040 7	SCHEIBE B 8,4	7F6	993 92 098 8	GEW.STIFT M 5 X 5		995 34 061 8	6KT.MUTTER PG11 X 9		999 20 195 1	STUFENSCHALTER	6J4
993 19 046 8	SCHEIBE B 19		993 92 099 8	GEW.STIFT M 5 X 6	5C9	996 01 090 8	SICH.RING 14 X1		999 20 215 9	CODIERUNG GELB	6K6 6K7 6L7 6D7
993 34 054 7	6KT.MUTTER M 3	6L3	993 92 110 8	GEW.STIFT M 6 X 8		996 01 303 8	SICH.RING 18 X1,5		999 20 216 0	GABELKONTAKT	6K6 6L7
993 34 057 0	6KT.MUTTER M 5		993 92 111 8	GEW.STIFT M 6 X 10	1E10	996 07 005 8	SICH.SCHEIBE 2,3		999 20 216 1	MESSERKONTAKT	6K6 6K7 6E7 6L12
993 34 057 7	6KT.MUTTER M 5	1J8	993 92 112 8	GEW.STIFT M 6 X 12		996 07 006 8	SICH.SCHEIBE 3,2	509	999 20 216 3	STECKER,WINKEL	6L7 6K7 6D7 6L12
993 34 058 7	6KT.MUTTER M 6	5M1 5L6 7B12	993 92 121 8	GEW.STIFT M 8 X 10		996 07 007 8	SICH.SCHEIBE 4		999 20 221 4	SOCKEL,IC	6J4
993 39 106 7	RAENDELSCHR. M 5 X 10		993 92 480 0	GEW.STIFT M 8X1X10		996 07 008 8	SICH.SCHEIBE 5	4C1	999 20 243 0	SHELLE,BEFEST. H 4 P	6H11
993 41 120 8	RAENDELMU.,POLY M 5	5L2 5M8 5J10	993 95 081 8	GEW.STIFT M 4 X 5	2F10	996 07 010 8	SICH.SCHEIBE 7	6L2	999 20 244 0	GEDR.SCHALTUNG KAW 228	6K3
993 52 094 0	GEW.STIFT M 4 X 5	4C5	993 95 092 8	GEW.STIFT M 5 X 6		996 07 011 8	SICH.SCHEIBE 8		999 20 245 2	DISTANZBOLZEN M 3 X 20	6L3
993 90 424 7	SCHR.DREHER F.I.6KT 3,0X200	7D12	993 95 093 8	GEW.STIFT M 5 X 8		996 23 023 0	KUGELLAGER 17X 40X12	1E11	999 22 072 3	ZYLINDER,DOPPELTW D 28X 19	4B2
993 91 061 8	ZYL.SCHR. M 3 X 6		993 95 094 8	GEW.STIFT M 5 X 10		998 82 415 8	ZACKENRING ZJ40	1E11	999 24 039 2	WI-E -VERSCHRAUBG	4A1 6J8 6K8 6L8 7C2
993 91 080 8	ZYL.SCHR. M 4 X 6		994 04 146 7	6KT.SCHR. M 4 X 8		998 86 214 0	O-RING 25 X 4	5C9 7G6	ENDE		
993 91 081 7	ZYL.SCHR. M 4 X 8		994 04 148 7	6KT.SCHR. M 4 X 10	768	998 88 260 0	PASZSCHEIBE 13X 19X0,2	4J10			
993 91 082 7	ZYL.SCHR. M 4 X 10	4H6	994 04 157 7	6KT.SCHR. M 4 X 35		998 99 036 0	SICH.SCHEIBE 12	1H8			
993 91 082 8	ZYL.SCHR. M 4 X 10		994 05 034 5	6KT.MUTTER M 3	6J5	999 19 017 0	6KT.STECKSCHL. 7	7A11			
993 91 083 8	ZYL.SCHR. M 4 X 12	6B7	994 05 034 7	6KT.MUTTER M 3	465 6L3 6K6	999 19 021 8	KAPPE K14SCHWARZ	7E6			
993 91 091 8	ZYL.SCHR. M 4 X 40	4C3 7G1	994 05 036 7	6KT.MUTTER M 4	6J5	999 20 088 7	MAGNET GL40E4/23	3H4 3H12			
993 91 103 7	ZYL.SCHR. M 5 X 12	3H11	994 05 036 7	6KT.MUTTER M 4	6H9	999 20 096 9	STEUERLEITUNG 16 X 0,34	6L7 6L12			
993 91 104 7	ZYL.SCHR. M 5 X 16		994 05 037 7	6KT.MUTTER M 5		999 20 123 8	KNOPF 020-441	6L3			
993 91 104 8	ZYL.SCHR. M 5 X 16	3J9	994 05 038 7	6KT.MUTTER M 6	6C1	999 20 123 9	DECKEL 040-0401	6L3			
993 91 106 7	ZYL.SCHR. M 5 X 20		994 25 072 7	SCHEIBE 5	4C7	999 20 124 0	SCHEIBE 042-420	6L3			
993 91 106 8	ZYL.SCHR. M 5 X 20		994 27 095 0	ZYL.KERBSTIFT 4 X 20	1E1	999 20 124 1	STATOR 043-422	6L3			
993 91 124 7	ZYL.SCHR. M 6 X 16	4D1 6B11 7B12	994 27 117 0	ZYL.KERBSTIFT 5 X 24	1F4	999 20 156 8	GERAETEDOSE C164-235F-	4H6			
993 91 125 7	ZYL.SCHR. M 6 X 18		994 27 140 0	ZYL.KERBSTIFT 6 X 30	165	999 20 157 7	LEITUNGSVERTEILER 82.830.002	4E6			
993 91 128 7	ZYL.SCHR. M 6 X 25		994 33 046 0	HALBRD.KERBNAGEL 2 X 10		999 20 158 1	MESSERKONTAKT V-NO1008-	4H6			

Teile-Nrn. neu hinzu

07. 2002

MG43	000409	6kt.-Mutter	7L1	0467	360240	Deckel	6D10	0999	202239	Ring	6F11	9203	100937	Flachkopfschr.	3H4
MG43	002510	Scheibe	7G2, 7J2, 7L1	0467	360250	Bolzen	6B10	0999	202254	Druckhaube	6G11	9203	144324	Flachkopfschr.	1C6
Z100	010249	Flachst.-Hülse	6H11	0467	360300	Blech	6H10	0999	202315	Druckhaube	6G10	9203	313022	Senkschr.	5H1, 5G4, 5B4, 5B7
0016	003310	Scheibe	2H9	0477	250160	Garnr.-Teller	7L3	0999	202316	Kappe	6G11	9203	313652	Senkschr.	5D11, 5K11
0052	000369	Oelkanne	7H7	0477	480084	Kabel K Magnetventil	6L10	0999	202642	Druckhaube	6G11	9203	313697	Senkschr.	5E12
0066	000220	Rolle	6L1	0570	000055	Gew. Stift	4H8	0999	202643	Textplatte	6G10	9203	314618	Senkschr.	2C4
0202	002498	Zyl. Schr.	7G12	0699	979106	Schlauch	6K1	0999	202644	Textplatte	6G11	9205	023631	Gew. Stift	4C5
0211	000482	Raendelmutter	4C8	0719	000127	6kt.-Schraube	7G2, 7J2	0999	210205	Gelenkstg.-Kopf	6L2	9205	102158	Gew. Stift	3C4, 3C11
0211	480054	Vert.-Oberteil k	6B11	0767	350010	Rolle	3K11, 3K5	0999	210600	Steckhülse	6F8	9205	102168	Gew. Stift	3H6, 3H9, 5D11
0216	000052	Gew. Stift	1E2	0767	350464	Befestigung K	6K2	0999	220382	Druckregler	7E2	9205	102478	Gew. Stift	1E10
0220	000190	Fadenf. Winkel	1L4	0767	360020	Blech	6H9	0999	220664	Manometer	7E2	9205	102488	Gew.-Stift	1G7
0220	001682	Sich. Scheibe	3K5, 3K11, 4C7	0767	480060	Messercrimpkant.	6D7, 6L12	0999	220705	Anschlußplatte 1fach	6K10	9205	102498	Gew. Stift	1G11
0220	001692	Greiferbuchse, unten	3K1	0767	480060	Messercrimpkant.	6K7	0999	220706	Anschlußplatte 2fach	6J8	9205	102783	Gew. Stift	1F7, 2H8, 1E5, 1E6, 1D8
0220	001700	Lüfterhebel	3F1	0791	001085	Garnst.-Rohr	7J4	0999	220736	Membrane	7C3	9205	122488	Gew. Stift	1E10
0220	001730	Ölkissen	2F8	0791	001086	Garnst.-Rohr	7G4	0999	220742	Schauglas	7C3	9205	162168	Gew. Stift	1A4
0220	002593	Überwurfkappe	1E8	0791	001088	Garnstr.-Rohr k	7K5	0999	220822	Zylinder, einf.	5G11	9205	162178	Gew. Stift	3G8
0220	110053	Fadensp. Traeger	5B5	0791	001109	Garnhaltearm k	7J3	0999	220823	Zylinder, einf.	6C1	9205	162188	Gew. Stift	3G4, 3F11
0220	220010	Drückerfuß	10D10	0791	001110	Fadenführung	7H3	0999	220867	Zylinder, einf.	4B4	9205	162468	Gew. Stift	2M4
0220	220253	Fingerschutz	10F4	0791	001111	Tellerhalter	7J2	0999	240269	Blindstopfen R1/8"	6J8	9207	161597	Spanpl. Schr.	7H7
0220	220290	Drückerfuß	10D10	0791	001112	Fadenführung	7G2	0999	240301	Doppelnippel	7C3	9210	013367	Raendelschr.	1J4
0220	350770	Bolzen	6L1	0791	001113	Schelle	7F2, 7H2	0999	240303	Doppelnippel	7C2	9231	000377	6kt. Mutter	3J4, 3G11, 5L6, 5M1
0221	110203	Klemmplatte	5G11	0791	001128	Garnteller K	7L3	0999	240304	Reduziernippel	7C2, 7E2	9231	000378	6kt. Mutter	1C8
0221	110204	Klemmplatte	5G11	0893	037247	Senkschraube	5G10	0999	240305	Verteiler	7E2	9231	000397	6kt. Mutter	4C4
0221	110213	Klemmleiste	5H11	0893	037656	Senkschraube	6F12	0999	240383	Gd-E-Verschr.	6D2	9231	000397	6kt. Mutter	4C4
0221	110220	Bolzen	5G11	0907	020910	Hülse	7C4	0999	240384	Verschraub. R1/8"	7C2	9231	110035	6kt.-Mutter	6J6
0221	120083	Nad.-Kloben	1G3	0961	351460	Distanzscheibe	6B7	0999	240385	Verschraubung R1/8"	6K8	9231	110037	6kt. Mutter	4F8, 6L3, 6J6
0221	130063	Stoffdr.-Stange	6F1	0973	461020	Gew.-Platte	6J2	220	360034	Obert.-Satz k	6L2	9231	110057	6kt. Mutter	7D6, 6H9
0221	130073	Stoffdr.-Stange	6F3	0990	240057	Muffe	7H4	9041	100212	Baumwolldocht	1D3, 1D5, 3J2, 3E11	9231	110127	6kt. Mutter	2C10, 7F2, 7H2
0221	130090	Kuppl.-Stück	6C1	0992	007200	Gew. Stift	2F10	9081	500010	Schraubendreher	7G9	9301	102221	Zyl. Stift	4J11
0221	130100	Stehbolzen	6D1	0992	007690	Li. Zyl.-Schraube	3G12, 3G7	9081	500051	Schraubendreher	7G9	9305	000820	Spannstift	6J2
0221	130110	Vierkant	6C1	0992	012897	Li. Zyl. Schr.	1L4	9130	104250	Keilriemen	1H12, 7L8	9305	001270	Spannstift	2H8, 2J11
0221	130120	Rohr f. Zyl.	6B1	0992	017790	Zyl.Schr.	3F1	9130	104260	Keilriemen	7L8	9305	001690	Spannstift	3J6
0221	130130	Druckfeder	6C1	0993	060947	Zyl.-Schraube	6D10	9201	112457	6kt. Schr.	3B4, 3B10, 3E9, 3E4	9330	000087	Scheibe	3L5, 3L10, 7A7
0221	200050	Stichplatte	10D8	0993	061367	Zyl.-Schraube	6H6	9201	112467	6kt. Schr.	3F7, 3G8, 3H11	9330	000097	Scheibe	3J4, 3H11, 7G12
0221	200483	Stichplatte	10D8	0993	061377	Zyl.-Schraube	6C11, 6D10	9201	112567	6kt. Schr.	7D7	9330	000137	Scheibe	6H9
0221	210090	Transporteur	10D9	0993	061387	Zyl.-Schraube	6C11	9201	113317	6kt. Schr.	7G3, 7J3	9330	000177	Scheibe	7K4
0221	220143	Transportfuß	10D10	0993	061427	Schraube M4x25	6H11	9202	002058	Zyl. Schr.	3E5, 3E9	9330	400027	Scheibe	4B4, 4B6, 4C6
0221	330010	Untermesser	5G11	0993	061387	Zyl.-Schraube	6C11	9202	002067	Zyl. Schr.	4G8	9357	000040	Sich. Scheibe	3K4, 3k10
0221	330020	Obermesser	5G11	0993	061427	Schraube M4x25	6H11	9202	002078	Zyl. Schr.	3E5, 3G8	9357	000050	Sich. Scheibe	3K5, 3K11, 4C7
0221	350613	Fadenz.-Messer	7A11	0993	067210	Zyl.-Schraube	6G11	9202	002088	Zyl. Schr.	3L5	9357	000060	Sich. Scheibe	1K9
0221	350660	Leiste	2E4	0993	190417	Scheibe	6H10	9202	002088	Zyl.-Schraube	1G1	9357	000070	Sich. Scheibe	2C6
0221	350673	Hebel	3J5, 3J11	0993	190467	Scheibe	7K4	9202	002088	Zyl.-Schraube	1G1	9357	000090	Sich. Scheibe	1L11, 2L10, 6L2
0221	350680	Kloben	3J6, 3H9	0993	340567	6kt.-Mutter	4C4, 6C11, 6D9	9202	002487	Zyl. Schr.	3J4, 1J11	9357	000100	Sich. Scheibe	1A6, 1H11, 2J7
0221	350690	Buchse	4B4, 4B6	0993	910838	Zyl.-Schraube	3L5	9202	002497	Zyl. Schr.	1G2, 4B4, 4B6	9700	200840	Zylinder, doppelt	6K2
0221	350703	Halterung	4C5	0993	911038	Zyl.-Schraube	6B11, 6H8	9202	002498	Zyl. Schr.	3J6, 3K11	9710	061110	Magnetventil	6K8, 6L8
0221	350704	Halterung	4D5	0993	911347	Zyl.-Schraube	7C4	9202	002507	Zyl. Schr.	1C8	9731	006004	Schlauch	6K1
0221	350710	Buchse	4C4	0993	924800	Gew.Stift	1D8	9202	002508	Zyl. Schr.	3H7, 3J8	9790	111001	L-Verschraubung	6J1
0221	360260	Bolzen	6B6	0993	950708	Gew.-Stift	5H11	9202	002897	Zyl. Schr.	1B4	9815	510049	Isolierplatte	4F9
0221	360274	Gestellsatz	7B4	0993	970987	Fl. Kopfschr.	6C1	9202	002917	Zyl. Schr.	3F4	9825	110701	Stecker	6G7
0221	360280	Kabelkanal	6B6	0995	340617	Mutter	7K4	9202	003297	Zyl. Schr.	1D4	9825	151601	Stecker, Winkel	6D7, 6 L7, 6L12
0221	480044	CPU-Platine K	6B10	0996	280800	Dichtring	7D2	9202	004138	Zyl. Schr.	1L7, 1L10	9825	551102	Steckverbinder 2-pol.	4G9
0221	480064	Steuerung	6L12	0997	153500	Steckhülse	6L10	9202	010877	Halbrd. Holzschr.	7E6	9825	555001	Flachstecker	4F9
0221	480064	Steuerung	6L12	0997	700894	Liy-Litze	6K10	9202	022878	Zyl. Schr.	2E4	9840	112001	Kabelkontakt	6L7
0223	000238	Gew. Stift	4H8	0999	187900	Leitung	6G7	9202	042497	Zyl. Schr.	6K2	9840	120203	Bef. Schelle	4F8
0249	000131	Druckfeder	4C8	0999	201113	Isolierhülse	6K10	9203	003042	Zyl. Schr.	3J4, 3G11				
0296	150013	Lager	1K11	0999	201565	Schutztülle	6G10	9203	003067	Zyl. Schr.	5F10				
0367	110120	Fadensp. Bolzen	4C9	0999	201618	Isolierhülse	6F8	9203	003117	Zyl. Schr.	5K11				
0367	360170	Halter	7C4	0999	201621	Verb.-Leiste 6pol.	6H10	9203	003652	Zyl. Schr.	7A7, 9J4, 10H10				
0367	367654	Wart.-Einheit	7C3	0999	201634	Steuerleitung	6F8	9203	003662	Zyl. Schr.	9D3, 10B3, 10E5, 10H5, 10E10				
0396	111320	Scheibe	7K3	0999	201691	Steuerleitung	6D7	9203	003667	Zyl. Schr.	1J2, 6H11				
0467	360230	Deckel	6C11	0999	202159	Codierung	6L12	9203	003961	Zyl. Schr.	1G2, 5F4, 5F8, 5C4, 5C8, 5A3, 5A6, 1H1				
				0999	202238	Taster	6F11	9203	003967	Zyl. Schr.	4C8				

1

2

3

4

5

6

7

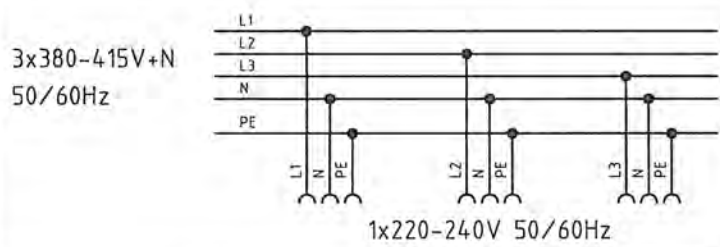

Anschluß an Drehstromnetze:

Terminal to three-phase power supplies:

3x220-240V
50/60Hz

Mehrere DC-Antriebe sind gleichmäßig auf alle Phasen zu verteilen.
Several dc-drives must be distributed evenly among all phases.

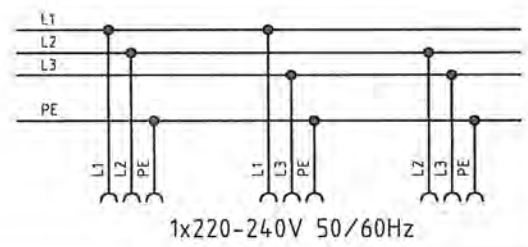

230V 50/60Hz

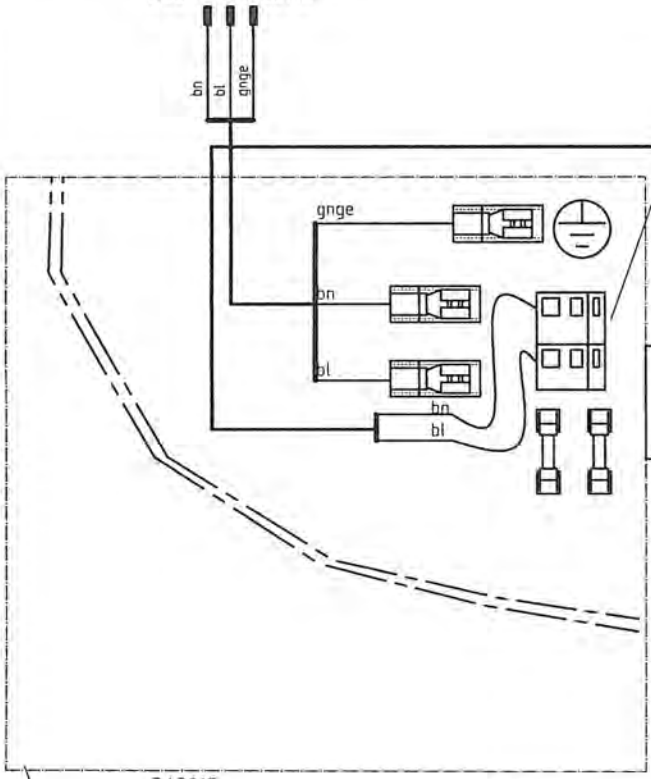

JA321G
9800 331104

Haupt-
schalter
main switch



DA321G
9800 331104

230V 50-60Hz

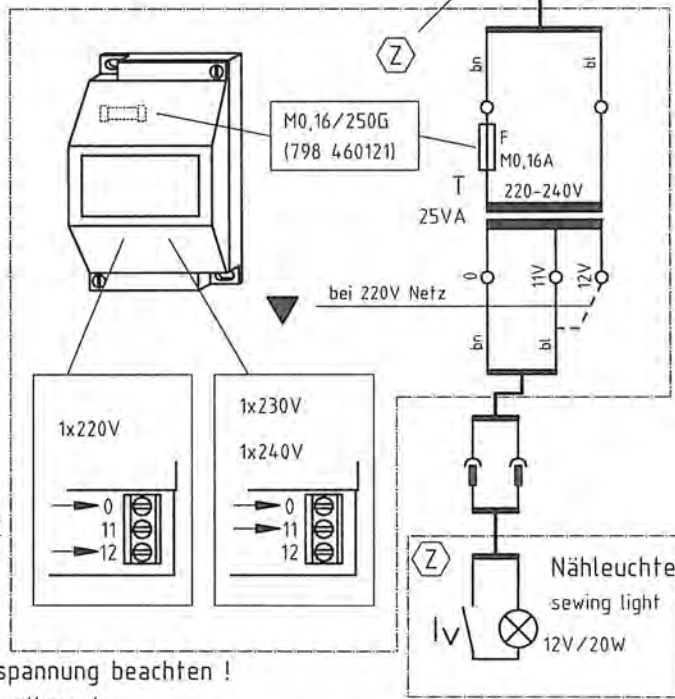

bei 220V Netz

LED-Nählichttransformator
LED sewing light transformer

Nähleuchte
sewing light
12V/20W

(Z) = Zusatzausstattung
Optional equipment

Hinweise für Umschaltung auf andere Netzspannung beachten !
observe the information on changeover to other main voltages !

c			Datum	20.02.08
b			Bearb.	Fa
a			Gepr.	<i>Fa</i>
	Anderung	Datum	Name	Norm



Teilefamilie
Freigabe
0008/08

Efka serie 200+300
de,en
direkt

Anschlusplan
9800 139004 B

Blatt
1/1

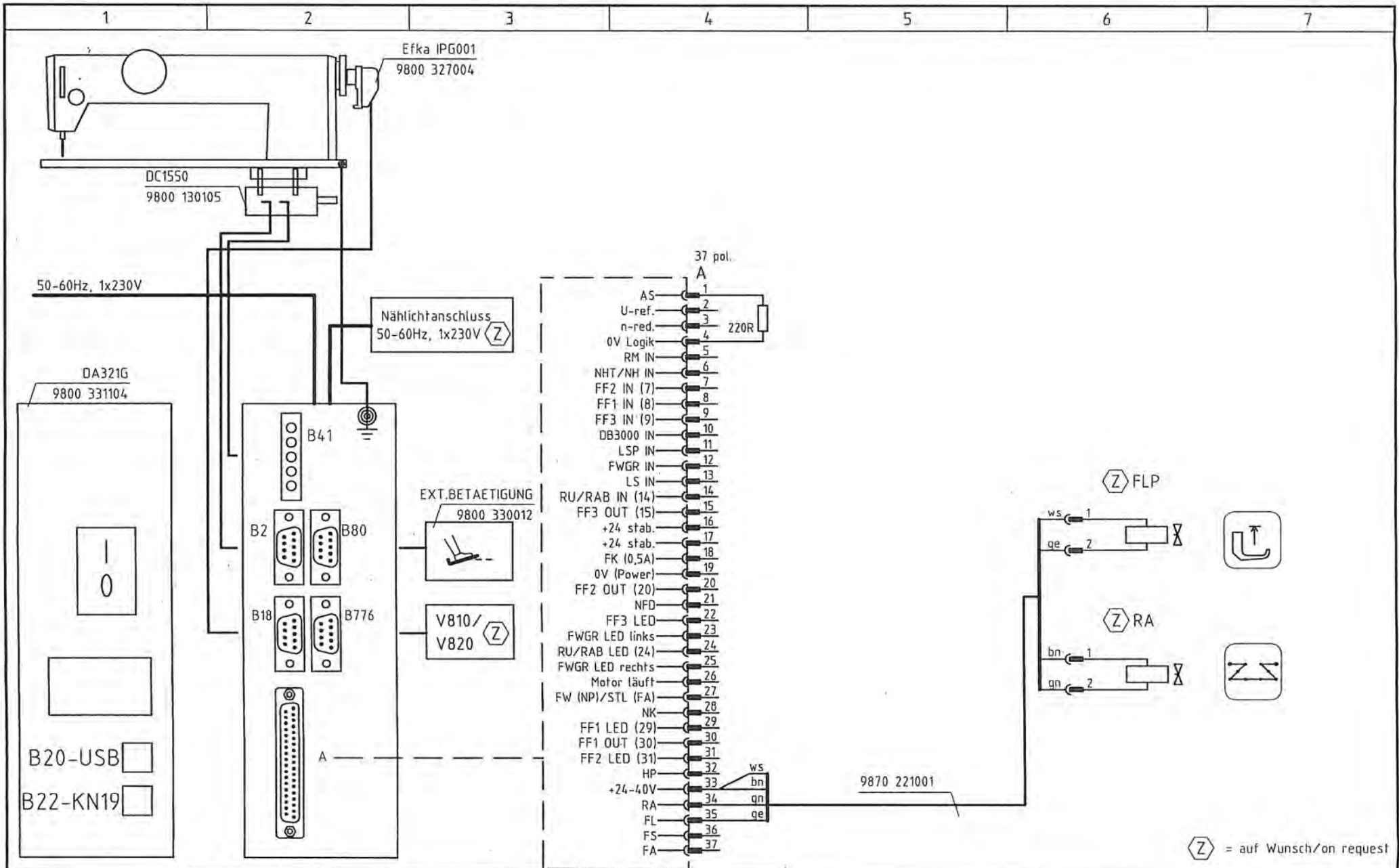

c		Datum	15.02.08
b		Bearb.	Fa
a		Gepr.	<i>[Signature]</i>
	Änderung	Datum	Name



Teilefamilie	221-76/-76-273
Freigabe	Für DC1550/DA321G
	0008/08

Bausschaltplan	Blatt 1/1
9890 221001 B	

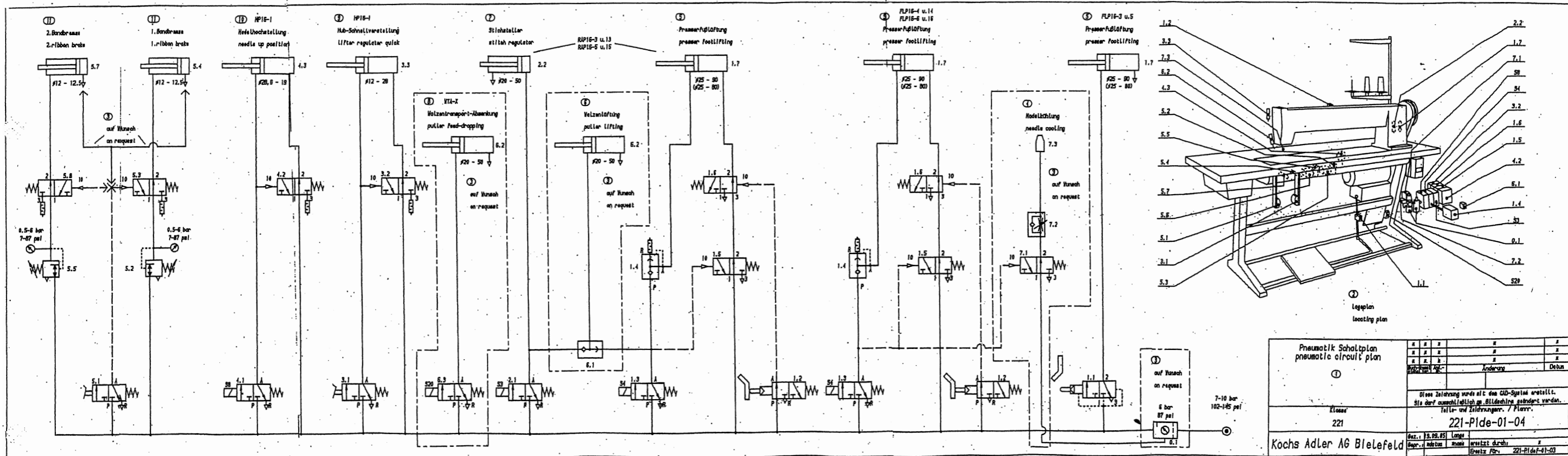

Pneumatik Schaltplan pneumatic circuit plan		A		B		C		D		E													
1																							
Dieses Zeichnung wurde mit dem CAD-System erstellt. Sie darf ausschließlich zur Bildungszwecke verwendet werden.																							
Klassen 221																							
221-Plide-01-04																							
Kochs Adler AG Bielefeld																							
<table border="1"> <tr> <td>Gez.:</td> <td>19.09.85</td> <td>Logo</td> <td></td> </tr> <tr> <td>Bepr.:</td> <td>mdt/m</td> <td>Werk</td> <td>erz. durch</td> </tr> <tr> <td colspan="2"></td> <td colspan="2">Erz. durch</td> </tr> </table>												Gez.:	19.09.85	Logo		Bepr.:	mdt/m	Werk	erz. durch			Erz. durch	
Gez.:	19.09.85	Logo																					
Bepr.:	mdt/m	Werk	erz. durch																				
		Erz. durch																					

Dürkopp Adler AG

Potsdamer Str. 190

33719 Bielefeld

Germany

Phone +49 (0) 521 925 00

E-mail: service@duerkopp-adler.com

www.duerkopp-adler.com